

allen + roth®

acogedor • sofisticado • inspirador

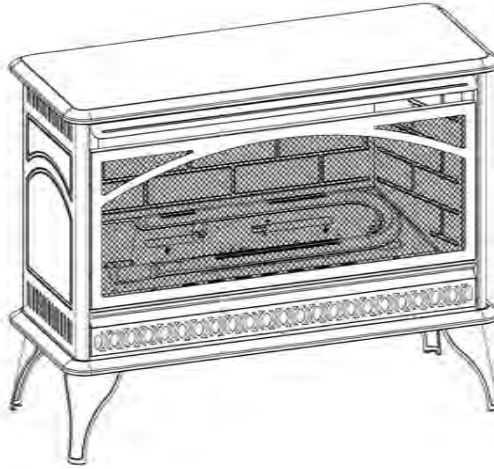

ANS Z21.11.2-2019

ITEM #4976297

CALENTADOR A GAS DE DOS COMBUSTIBLES TIPO ESTUFA SIN VENTILACIÓN

MODELO #ARSTDF26I

ALLEN+ROTH y el diseño del logotipo son marcas comerciales o marcas registradas de LF, LLC. Todos los derechos reservados.



PRECAUCIÓN: PARA SU SEGURIDAD

ADVERTENCIA: Si la información de este manual no se sigue estrictamente, puede producirse un incendio o una explosión que ocasione daños a la propiedad, lesiones personales o la muerte.

- No almacene ni use gasolina u otros vapores y líquidos inflamables cerca de este o cualquier otro aparato.
- **QUÉ HACER SI HUELE A GAS:**
 - No intente encender ningún aparato.
 - No toque ningún interruptor eléctrico; no use ningún teléfono en su edificio.
 - Llame inmediatamente a su proveedor de gas desde el teléfono de un vecino. Siga las instrucciones del proveedor de gas.
 - Si no puede comunicarse con su proveedor de gas, llame al departamento de bomberos.
- La instalación y el servicio deben ser realizados por un instalador calificado, una agencia de servicio o el proveedor de gas.

Este es un calentador a gas sin ventilación. Este utiliza aire (oxígeno) de la habitación en la que está instalado. Deben proporcionarse las condiciones adecuadas para la combustión y ventilación del aire. Consulte la sección **AIRE PARA LA COMBUSTIÓN Y VENTILACIÓN** en la página 8 de este manual.

Este aparato puede instalarse en casas prefabricadas de instalación permanente, del mercado secundario, donde no esté prohibido por los códigos locales. Este aparato es solo para uso con propano o gas natural. Este aparato está equipado para cambiar, de manera sencilla, entre propano y gas natural. No se permite la conversión en el campo por ningún otro medio, incluido el uso de un kit.

INSTALADOR: Deje este manual con el aparato.
CONSUMIDOR: Conserve este manual para referencia futura.

¿Preguntas, problemas, piezas faltantes? Antes de volver a la tienda, llame a nuestro Departamento de Servicio al Cliente al 888-534-1578, de lunes a domingo de 9 a.m. a 5 p.m., hora estándar del Este. También puede ponerse en contacto con nosotros en support@hhdyn.com o visitar www.lowes.com.

Índice

Especificaciones	2
Información de seguridad	3
Identificación de producto	6
Preparación general	7
Preparación para la instalación	8
Instalación	11
Colocación de leños	21
Operación	22
Cuidado y mantenimiento	25
Guía de resolución de problemas	27
Lista de piezas	30
Garantía limitada	31

ADVERTENCIA:

Este aparato está equipado para gas (natural o propano). No se permite la conversión en el campo, excepto entre gas natural o propano.

Especificaciones

 ADVERTENCIA: Lea por completo este manual y todas las instrucciones de funcionamiento antes de usar este calentador.

IMPORTANTE: Lea atentamente todas las instrucciones y advertencias antes de comenzar la instalación. El incumplimiento de estas instrucciones puede provocar lesiones personales u ocasionar un peligro de incendio y anulará la garantía.

Solo un instalador calificado, agente de servicio o proveedor de gas local puede instalar y dar servicio a este producto.

N.º de modelo:	ARSTDF26I	
Máx. Clasificación de e trada (BTU/h)	25,408	25,068
Mín. Clasificación de e trada (BTU/h)	20,000	15,000
Tipo de gas	Gas propano líquido (LP)/ Propano	gas natural
Tipo de encendido	Piezoeléctrico	
Presión del colector	9 in de C.A.	4 in de C.A.
Presión del gas de entrada		
Máxima	14 in de C.A.	10.5 in de C.A.
Mínima*	11 in de C.A.	5 in de C.A.

*Para fines del ajuste de la entrada

Información de seguridad

⚠ ADVERTENCIA: PELIGRO DE INCENDIO, EXPLOSIÓN Y ASFIXIA

El ajuste, la alteración, el servicio, el mantenimiento o la instalación inadecuados de este calentador o sus controles puede causar lesiones graves o la muerte.

Lea las siguientes instrucciones y precauciones en el Manual del usuario que se proporciona con este calentador.

⚠ ADVERTENCIA: ENVENENAMIENTO POR MONÓXIDO DE CARBONO: Los primeros signos de envenenamiento por monóxido de carbono se asemejan a la gripe, con dolores de cabeza, mareos o náuseas. Si experimenta estos signos, es posible que el calentador no esté funcionando correctamente. Salga al aire libre de inmediato y haga que se le dé mantenimiento al calentador. Algunas personas se ven más afectadas por el monóxido de carbono que otras: mujeres embarazadas, personas con enfermedades cardíacas o pulmonares, personas anémicas, personas bajo la influencia del alcohol y personas que viven a gran altitud.

GAS NATURAL Y PROPANO/GAS PROPANO LÍQUIDO (LP): El gas natural y el propanogas propano líquido (LP) son inodoros. Se agrega un agente que produce olor al gas. El olor ayuda a detectar una fuga de gas. Sin embargo, el olor agregado al gas puede desvanecerse. El gas puede estar presente, aunque no haya olor. Asegúrese de leer y comprender todas las advertencias. Conserve este manual como referencia. Es su guía para hacer funcionar este calentador de manera segura.

ADVERTENCIA: Este aparato se puede usar con propano o gas natural. Se envía desde la fábrica configurado para su uso con propano

ADVERTENCIA: No intente acceder o cambiar la configuración de los medios de selección de combustible. El acceso y la configuración de los medios de selección de combustible solo deben ser realizados por una persona de servicio calificada, al conectar este aparato a un suministro de combustible especificado en el momento de la instalación

Cambiar la posición del selector a otra que no corresponda al tipo de combustible especificado en el momento de la instalación podría dañar este aparato y hacer que no funcione.

El instalador deberá reemplazar la cubierta de acceso antes de completar la instalación y poner a funcionar este aparato.

ADVERTENCIA:

- Debido a las altas temperaturas, el calentador debe ubicarse fuera del tráfico y alejado de muebles y cortinas.
- El calentador se calienta mucho cuando está en funcionamiento. Se debe alertar a los niños y adultos sobre el peligro de alta temperatura de la superficie y deben mantenerse alejados para evitar quemaduras o que se encienda la ropa. El calentador permanecerá caliente durante un tiempo después de apagarse. Deje que las superficies se enfríen antes de tocarlas.
- Los niños pequeños deben ser supervisados cuidadosamente cuando estén en la misma habitación con el aparato.
- No coloque ropa u otro material inflamable sobre o cerca del calentador. Nunca coloque objetos en el calentador.
- La instalación y la reparación deben ser realizadas por un técnico de servicio calificado. El calentador debe ser inspeccionado antes de su uso y al menos una vez al año por una persona de servicio profesional. Es posible que se requiera una limpieza más frecuente debido al exceso de pelusas de alfombras, material de cama, etc. Es imperante que los compartimentos de control; los quemadores y los conductos de aire circulante del calentador se mantengan limpios.
- Este aparato está diseñado para calefacción suplementaria.

Información de seguridad (cont.)

ADVERTENCIA:

- Antes de hacer funcionar el calentador, debe volver a colocar en su lugar cualquier pantalla o protector de seguridad que haya quitado para realizar el mantenimiento del aparato.
- Cualquier cambio en este calentador o sus controles puede ser peligroso.
- No utilice un inserto para soplador, inserto para intercambiador de calor u otro accesorio no aprobado para su uso con este calentador.
- Mantenga el área del calentador libre de materiales combustibles, gasolina y otros vapores y líquidos inflamables.
- Este calentador solo debe utilizarse con el tipo de gas indicado en la etiqueta de clasificación. Este calentador no puede convertirse para usar con otros gases.
- No coloque tanques de suministro de propano/gas propano líquido (LP) dentro de ninguna estructura. Coloque los tanques de suministro de propano/gas propano líquido (LP) al aire libre.
- Si huele a gas, haga lo siguiente:
 - Cierre el suministro de gas;
 - No intente encender ningún aparato.
 - No toque ningún interruptor eléctrico y no use ningún teléfono en su edificio.
 - Llame inmediatamente a su proveedor de gas desde el teléfono de un vecino. Siga las instrucciones del proveedor de gas. • Si no puede comunicarse con su proveedor de gas, llame al departamento de bomberos.
- Antes de usar cera para muebles, cera, limpiador de alfombras o productos similares, apague el calentador. Si se calientan, los vapores de estos productos pueden crear un residuo de polvo blanco dentro de la caja de combustión o en paredes o muebles adyacentes.
- Este calentador nunca debe instalarse en un dormitorio o baño.
- Este calentador necesita ventilación de aire fresco para funcionar correctamente y de manera segura. Este calentador tiene un vástago de apagado de seguridad con sensor de disminución de oxígeno (oxygen depletion sensor, ODS). El sensor de disminución de oxígeno (oxygen depletion sensor, ODS) apaga el calentador si no hay suficiente aire fresco disponible. Consulte AIRE PARA COMBUSTIÓN Y VENTILACIÓN, página 8. Si el calentador sigue apagándose, consulte la GUÍA DE RESOLUCIÓN DE PROBLEMAS, página 27.
- No ponga a funcionar el calentador:
 - donde se utilicen o almacenen líquidos o vapores inflamables.
 - en condiciones con mucho polvo.
- No use este calentador para cocinar alimentos ni para quemar nada.
- No utilice el calentador si alguna pieza ha estado bajo el agua. Antes de usar, llame a un técnico de servicio calificado para que inspeccione el calentador y reemplace cualquier parte del sistema de control y/o control de gas que haya estado bajo el agua.
- Apague y deje que el calentador se enfríe antes de darle mantenimiento. Solo una persona de servicio calificada debe realizar el mantenimiento y la reparación del calentador.
- El funcionamiento del calentador por encima de elevaciones de 4,500 pies puede causar que se apague el piloto.
- Para evitar problemas de rendimiento, no utilice un tanque de combustible de propano/gas propano líquido (LP) de menos de 100 lb de capacidad.
- Provea espacios libres adecuados alrededor de las aberturas de aire.

PROPOSICIÓN 65 DE CALIFORNIA: Los combustibles utilizados en calentadores a gas y los productos de combustión de dichos combustibles contienen sustancias químicas que, según el estado de California, causan cáncer, defectos de nacimiento u otros daños al sistema reproductivo. Este producto contiene sustancias químicas como plomo o compuestos a base de plomo que el estado de California ha clasificado como causantes de cáncer, defectos de nacimiento u otros daños al sistema reproductivo. **Para obtener más información visite www.P65Warnings.ca.gov.**

Información de seguridad (cont.)

AGENCIA DE INSTALACIÓN CALIFICADA: Solo una agencia calificada debe instalar y reemplazar tuberías de gas, equipos de utilización de gas o accesorios, y/o reparar y dar mantenimiento a dichos equipos. "Agencia calificada" significa cualquier entidad que, ya sea en persona o a través de un representante, participa y es responsable de:

- instalar, probar o reemplazar tuberías de gas; o
- conectar, instalar, probar, reparar o dar mantenimiento a equipos; tener experiencia en dicho trabajo; estar familiarizado con todas las precauciones requeridas; y haber cumplido con todos los requisitos de la autoridad competente.

⚠ ADVERTENCIA: Si no se colocan las piezas de acuerdo con estos diagramas o no se utilizan únicamente piezas específicamente aprobadas para este calentador, se pueden producir daños a la propiedad o lesiones personales.

Antes de comenzar el montaje o hacer funcionar este calentador, asegúrese de que todas las piezas estén presentes. Compare las piezas con la lista de contenido del embalaje. Si alguna pieza falta o está dañada, no intente ensamblar, instalar o hacer funcionar el calentador. Póngase en contacto con el servicio de atención al cliente para obtener piezas de repuesto.

Tiempo estimado de montaje: 1 a 2 horas

Herramientas requeridas para el montaje (no incluidas, a menos que se indique lo contrario):

Antes de instalar el calentador, asegúrese de tener lo siguiente:

- Paquete de herrajes (incluido)
- Manguera de gas flexible aprobada si lo permiten los códigos locales
- Sellador (resistente al gas natural o al propano/gas propano líquido (LP))
- Taladro eléctrico con broca de 3/16"
- Destornillador Phillips
- Regulador externo (suministrado por el instalador si es necesario)
- Tuberías (verificar los códigos locales)
- Válvula de cierre del equipo
- Conexión del manómetro de prueba
- Trampa de sedimentos
- Unión en T
- Llave para tubos
- NPT 3/8" a conexión abocinada de 3/8"

DESEMBALAJE

1. Retire la estufa y las patas de la estufa de la caja.
2. Retire todo el embalaje protector utilizado en la estufa. Ubique el embalaje de las patas de la estufa, debajo de la estufa.
3. Inspeccione los elementos en busca de daños durante el envío. Si nota algún daño, comuníquese con el distribuidor donde compró la estufa.

Identificación de producto

Modelo:
ARSTDF26I

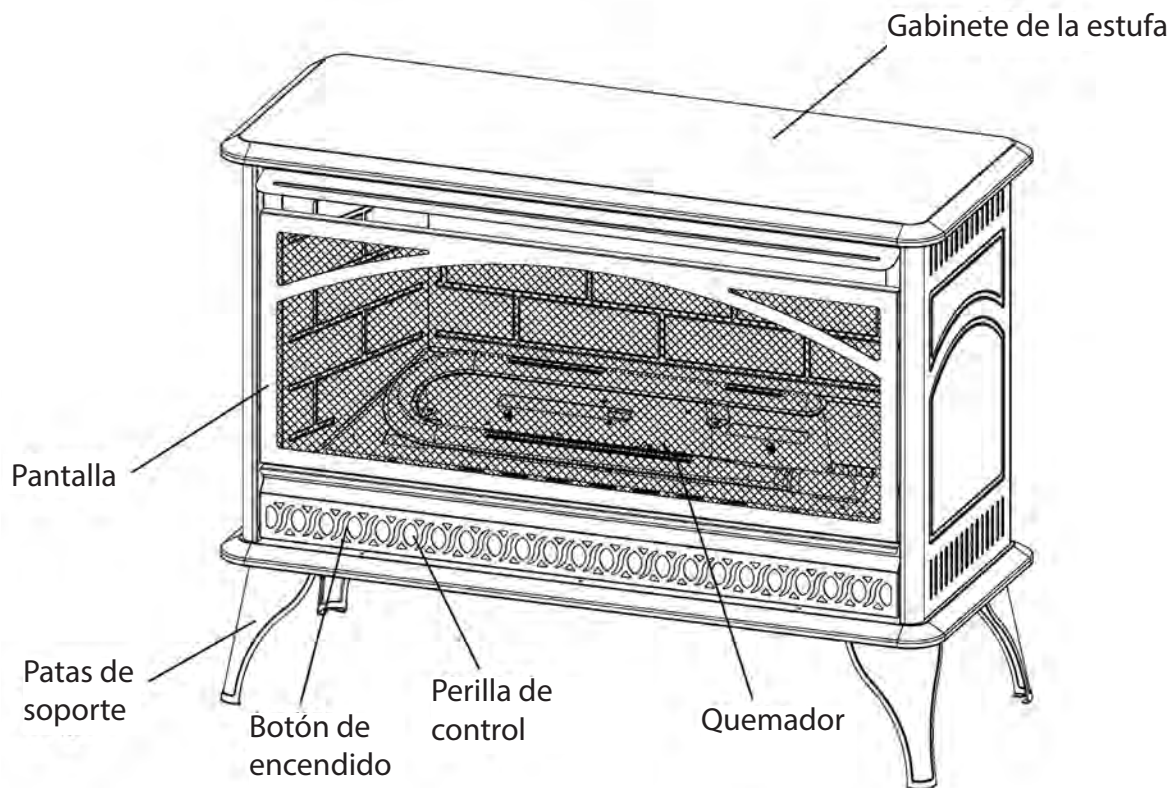

CAPACIDAD PARA DOS COMBUSTIBLES

El calentador está equipado para funcionar con propano o gas natural. El calentador se envía desde la fábrica listo para conectarlo a propano. El calentador puede cambiarse fácilmente a gas natural haciendo que un instalador calificado siga las instrucciones en la página 17 y las marcas en el calentador.

PILOTO DE SEGURIDAD

Este calentador tiene un piloto con sistema de apagado de seguridad con sensor de disminución de oxígeno (oxygen depletion sensor, ODS). El piloto de seguridad con sensor de disminución de oxígeno (oxygen depletion sensor, ODS) apaga el calentador si no hay suficiente aire fresco y corta el gas del quemador principal en caso de extinción de la llama.

KIT PARA LAS PATAS

Con la estufa se incluyen cuatro (4) patas de soporte y doce (12) tornillos para las patas de soporte. Consulte la página 13.

KIT DE VENTILADOR *opcional*

El ventilador tiene 3 posiciones ENCENDIDO/APAGADO/Automático que ayudan a distribuir el aire caliente en el espacio más rápidamente.

NOTA: Este es un accesorio opcional y no es necesario para el funcionamiento del calentador.

Preparación general

CÓDIGOS LOCALES

Instale y utilice el calentador con cuidado. Siga todos los códigos locales. La instalación debe cumplir con los códigos locales o, en ausencia de códigos locales, con la última edición de *The National Fuel Gas Code, ANS Z223.1/NFPA 54**.

*Disponible del:

American National Standard Institute, Inc.
1430 Broadway
New York, New York 10018

National Fire Protection Association, Inc.
1 Batterymarch Park
Quincy, MA 02269-9101

Este calentador está diseñado para funcionar sin ventilación. Los códigos estatales y locales en algunas áreas prohíben el uso de calentadores sin ventilación.

Estado de Massachusetts: La instalación debe ser realizada por un plomero o instalador de gas con licencia en la Commonwealth of Massachusetts. Los vendedores de calentadores de habitación suplementarios de propano o gas natural sin ventilación, proporcionarán a cada comprador una copia de 527 CMR 30 al momento de la venta de la unidad.

En el estado de Massachusetts, los calentadores de ambiente de gas natural o propano sin ventilación están prohibidos en dormitorios y baños.

En el estado de Massachusetts, la llave de gas debe ser de tipo manija en T. El estado de Massachusetts requiere que un conector flexible para aparatos no supere los tres pies de largo.

La instalación de aparatos diseñados para viviendas prefabricadas (solo en los EE. UU.) o instalaciones de viviendas móviles debe cumplir con la norma *CAN/CSA Z240 MH, Mobile Housing (Viviendas móviles)*, en Canadá, o con la norma *Manufactured Home Construction and Safety Standard, Title 24 CFR, Part 3280*, en los Estados Unidos, o cuando dicha norma no corresponda, con la norma *ANS/NCSBCS A225.1/NFPA 501A para instalaciones de viviendas prefabricadas*.

Preparación para la instalación

EL VAPOR DE AGUA ES UN SUBPRODUCTO DE LOS CALENTADORES DE HABITACIÓN SIN VENTILACIÓN

La combustión de gas crea vapor de agua como un subproducto. Los calentadores de habitación sin ventilación crean aproximadamente una (1) onza (30 ml) de agua por cada 1,000 BTU (0.3 kW) de entrada de gas por hora. Se recomienda un calentador de habitación sin ventilación como fuente de calor suplementaria para una habitación individual, en lugar de como fuente de calor principal para toda una casa. El vapor de agua no suele crear un problema. En la mayoría de los casos, el vapor de agua mejora las condiciones de baja humedad típicas del clima frío.

Tenga en cuenta estos puntos para que el vapor de agua no cree un problema:

- El calentador debe tener el tamaño adecuado para cada uso. Proporcione aire de combustión y aire de circulación adecuados.
- En ambientes húmedos, use un deshumidificador o ayude a reducir la cantidad de vapor de agua en el aire.
- No utilice un calentador de ambiente sin ventilación como fuente de calor principal.

AIRE PARA COMBUSTIÓN Y VENTILACIÓN

Este calentador no debe instalarse en una habitación o espacio a menos que el volumen requerido de aire de combustión interior se proporcione mediante el método descrito en el código *National Fuel Gas Code, ANS Z223.1/NFPA 54*, el código *International Fuel Gas Code* o los códigos locales correspondientes.

PRODUCIR UNA VENTILACIÓN ADECUADA

Los espacios en los hogares pueden dividirse en estas clasificaciones de ventilación:

- Construcción altamente impermeable
- Espacio no confinado
- Espacio confinado

La información de las páginas 8 a 10 le ayudará a clasificar su espacio y a proporcionar la ventilación adecuada.

Espacios confinados y no confinados

Un espacio confinado tiene un volumen inferior a 50 pies cúbicos por 1,000 BTU/h (4.8 m³ por kW) de la capacidad nominal de entrada total de todos los aparatos instalados en ese espacio. Un espacio no confinado tiene un volumen de no menos de 50 pies cúbicos por 1000 BTU/h (4.8 m³ por kW) de la capacidad nominal de entrada total de todos los aparatos instalados en ese espacio. Las habitaciones que están directamente conectadas al espacio en el que se instalan los aparatos*, a través de aberturas que no tienen puertas, se consideran parte del espacio no confinado.

No instale este calentador en un espacio confinado o en una construcción altamente impermeable, a menos que proporcione adaptaciones para la combustión y ventilación de aire adecuadas.

*Las habitaciones contiguas están conectadas directamente solo si hay pasillos sin puertas o rejillas de ventilación entre ellas.

Construcción altamente impermeable:

Las puertas y ventanas pueden tener fugas de aire que proporcionan suficiente aire fresco para la combustión y la ventilación. Sin embargo, usted debe proporcionar aire fresco adicional en edificios de construcción altamente impermeable. Construcción altamente impermeable se define como la construcción que cumple con los siguientes criterios:

- A. Las paredes y los techos expuestos a la atmósfera exterior tienen una barrera de vapor de agua continua con una clasificación de un pe m (6x10⁻¹¹ kg por pa-sec-m²) o menos con aberturas herméticas o selladas.
- B. Las puertas y ventanas que se pueden abrir tienen burletes.
- C. El calafateo o los selladores se aplican en áreas como juntas alrededor de marcos de ventanas y puertas; entre soleras y pisos; juntas de paredes y techos; entre paneles de paredes; en penetraciones para líneas de plomería, electricidad y gas; y en otras aberturas.

Si su residencia cumple con todos los criterios anteriores, se debe proporcionar aire fresco adicional. Consulte AIRE DE VENTILACIÓN DEL EXTERIOR en la página 10 para obtener más información. Si su residencia no cumple con esos tres criterios, continúe con la DETERMINACIÓN DEL FLUJO DE AIRE FRESCO PARA LA UBICACIÓN DEL CALENTADOR.

Preparación para la instalación (cont.)

DETERMINACIÓN DEL FLUJO DE AIRE FRESCO PARA LA UBICACIÓN DEL CALENTADOR

Cómo determinar si tiene un espacio confinado o no confinado

Utilice la siguiente información para determinar si tiene un espacio confinado o no confinado. Su espacio incluye la habitación en la que instalará el calentador más cualquier otra habitación que esté conectada directamente y que tenga pasillos sin puertas o rejillas de ventilación entre las habitaciones.

1. Determinar el volumen del espacio. Largo \times Ancho \times Altura = pies cúbicos (volumen del espacio)

- Ejemplo: 20 pies (largo) \times 16 pies (ancho) \times 8 pies (altura del techo) = 2560 pies cúbicos (volumen del espacio)

Si se suministra ventilación adicional a las habitaciones contiguas con rejillas o aberturas, agregue el volumen de estas habitaciones al volumen total de su espacio.

2. Divida el volumen del espacio por 50 pies cúbicos para determinar el máximo de BTU/h que el espacio puede permitir.

_____ (volumen del espacio) \div 50 pies cúbicos = (máximo de BTU/h que el espacio puede permitir)

- Ejemplo: 2560 pies cúbicos (volumen del espacio) \div 50 pies cúbicos = 51.2 o 51,200 (máximo de BTU/h que el espacio puede permitir)

3. Agregue el BTU/h de todos los aparatos que quemen combustible en el espacio:

Ejemplo:

Calentador a gas _____ BTU/h Calentador de agua a gas 40,000 BTU/h

Otros aparatos a gas*+ _____ BTU/h Calentador sin ventilación + 30,000 BTU/h

Total = _____ BTU/h Total = 70,000 BTU/h

* No incluya aparatos a gas con ventilación directa. Los aparatos de ventilación directa extraen aire de combustión del exterior y ventilan hacia el exterior.

4. Compare el máximo de BTU/h que el espacio puede admitir con la cantidad real de BTU/h utilizada:

_____ BTU/h (máximo que el espacio puede admitir)

_____ BTU/h (cantidad real de BTU/h utilizada).

- Ejemplo: 51,200 BTU/h (máximo que el espacio puede admitir) 70.000 BTU/h (cantidad real de BTU/h utilizada) El espacio en el ejemplo anterior es un espacio confinado porque el BTU/h utilizado es mayor que el máximo BTU/h que el espacio puede admitir. Debe proporcionar aire fresco adicional. Sus opciones son las siguientes:

A. Agregar el espacio de una habitación contigua y volver a calcular la información anterior. Si el espacio adicional crea un espacio no confinado, retire la puerta de la habitación contigua o agregue rejillas de ventilación entre las habitaciones.

Consulte AIRE DE VENTILACIÓN DEL INTERIOR DE UN EDIFICIO, página 10.

B. Ventilar la habitación directamente hacia el exterior. Consulte AIRE DE VENTILACIÓN DEL EXTERIOR, página 10.

C. Instalar un calentador que utilice menos BTU/h si menos BTU/h crean un espacio no confinado. Si el BTU/h real utilizado es menor que el máximo BTU/h que el espacio puede admitir, el espacio es un espacio no confinado. En este caso, no se necesita ventilación de aire fresco adicional.

Preparación para la instalación (cont.)

⚠ ADVERTENCIA: Si el área en la que funciona el calentador no cumple con el volumen requerido para el aire de combustión interior, debe proporcionar aire de combustión y ventilación a través de uno de los métodos descritos en el código *NATIONAL FUEL GAS CODE, ANS Z223.1/NFPA 54*, el código *INTERNATIONAL FUEL GAS CODE*, o los códigos locales correspondientes.

AIRE DE VENTILACIÓN DESDE EL INTERIOR DE UN EDIFICIO

El aire fresco proviene de un espacio no confinado conectado.

Debe proporcionar dos aberturas permanentes para ventilar a un espacio no confinado conectado, una de las cuales debe estar a 12" de la pared que conecta los dos espacios (consulte las opciones 1 y 2, Fig. 1). También puede retirar la puerta hacia la habitación contigua (consulte la opción 3, Fig. 1). Siga el código *National Fuel Gas Code NFPA 54/ANS Z223.1* para conocer el tamaño requerido de las rejillas o conductos de ventilación.

VENTILACIÓN DE AIRE DEL EXTERIOR

Se proporciona aire fresco adicional a través de rejillas o conductos de ventilación. Debe proporcionar dos aberturas permanentes:

una a 12" del techo y una a 12" del piso (consulte la Fig. 2). Deben conectarse directamente al exterior o a espacios que se abren al exterior. Dichos espacios pueden incluir áticos o entresuelos. Siga el código *National Fuel Gas Code NFPA 54/ANS Z223.1* para conocer el tamaño requerido de las rejillas o conductos de ventilación.

IMPORTANTE: No proporcione aberturas para el aire de entrada o salida en un ático si el ático tiene ventilación forzada controlada por termostato. La ventilación forzada se activará por el aire caliente que ingresa al ático. Debe agregar el espacio del espacio no confinado conectado y volver a calcular la información en la página 9. Los espacios combinados deben tener suficiente aire fresco para todos los aparatos en ambos espacios.

Fig. 1: Aire de ventilación desde el interior de un edificio

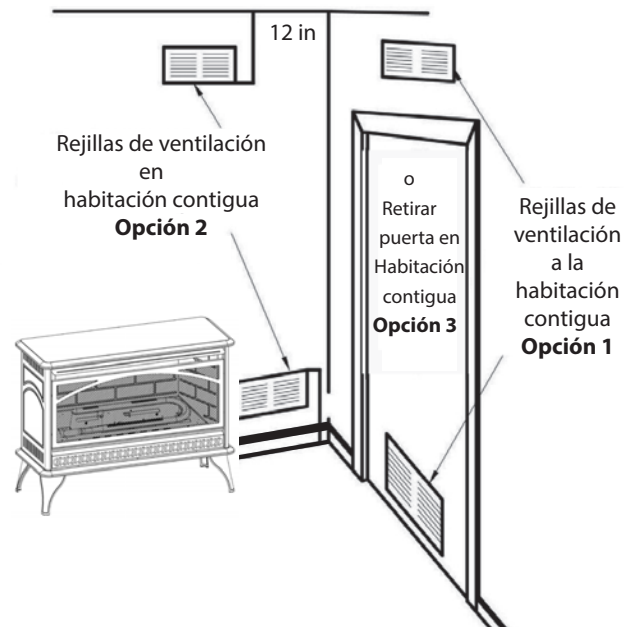
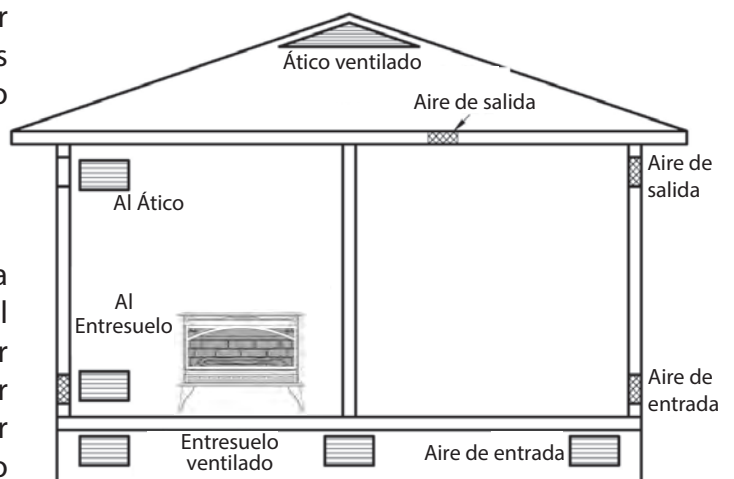

Fig. 2: Aire de ventilación del exterior



Instalación

AVISO: Este calentador está diseñado para usarse como fuente de calor suplementaria. Use este calentador junto con su sistema de calefacción principal. Este calentador no debe utilizarse como fuente de calor principal. Si tiene un sistema de calefacción central, puede hacer funcionar el soplador de circulación de ese sistema mientras usa este calentador. Esto ayuda a circular el calor alrededor de su casa.

▲ ADVERTENCIA: Un técnico calificado debe instalar el calentador. Siga todos los códigos locales.

▲ ADVERTENCIA: Nunca instale el calentador en un dormitorio o baño; en un vehículo recreativo; donde las cortinas, muebles, ropa u otros objetos inflamables estén a menos de 36" del frente, parte superior o lados del calentador; en áreas de alto tráfico; o en áreas con mucho viento o corrientes de aire.

▲ PRECAUCIÓN: Este calentador crea corrientes de aire caliente. Estas corrientes mueven el calor a las superficies de la pared que están junto al calentador. Instalar el calentador junto a revestimientos de pared de vinilo o tela, o poner a funcionar el aparato donde existen impurezas en el aire (humo de tabaco, velas aromáticas, líquido de limpieza, lámparas de aceite o queroseno, etc.) puede hacer que las paredes se decoloren.

IMPORTANTE: Los calentadores sin ventilación agregan humedad al aire, lo cual es beneficioso. Sin embargo, si este calentador se instala en áreas sin ventilación adecuada, el moho puede formarse por demasiada humedad en el aire. Consulte AIRE PARA COMBUSTIÓN Y VENTILACIÓN, páginas 8 a 10.

VERIFICAR TIPO DE GAS: Asegúrese de que el suministro de gas sea el adecuado para su calentador. Si el suministro no es correcto, no instale el calentador. Póngase en contacto con el lugar donde compró este calentador para obtener un calentador adecuado para su suministro de gas.

AVISO: Los códigos estatales o locales solo pueden permitir el funcionamiento de este aparato en una configuración ventilada. Consulte los códigos estatales o locales.

Instalación (cont.)

ESPACIOS LIBRES PARA EL CALENTADOR

Para mayor comodidad y eficiencia, instale el calentador teniendo en cuenta estos puntos:

- Proporcione fácil acceso para el funcionamiento, inspección y servicio.
- Instale el calentador en la parte más fría de la habitación.

Si este calentador se instala directamente sobre alfombras, baldosas u otro material combustible, que no sea un piso de madera, el calentador debe instalarse en un panel de metal o madera que abarque el ancho y la profundidad completos del calentador.

⚠ PRECAUCIÓN: Si instala el calentador en el garaje de una casa, a.) asegúrese de que el piloto del calentador y el quemador estén al menos a 18" por encima del piso y, b.) Ubique el calentador donde los vehículos en movimiento no lo golpeen.

Espacios libres para combustibles:

Siga cuidadosamente las instrucciones a continuación. Esta estufa está diseñada para colocarse en el piso, utilizando las patas de soporte.

⚠ ADVERTENCIA: Mantenga los espacios libres mínimos que se muestran en (consulte la Fig. 3). Si puede, proporcione mayor espacio libre del piso, del techo y de la pared de unión.

Fig. 3— Espacios libres como se observan desde el frente del calentador (in)

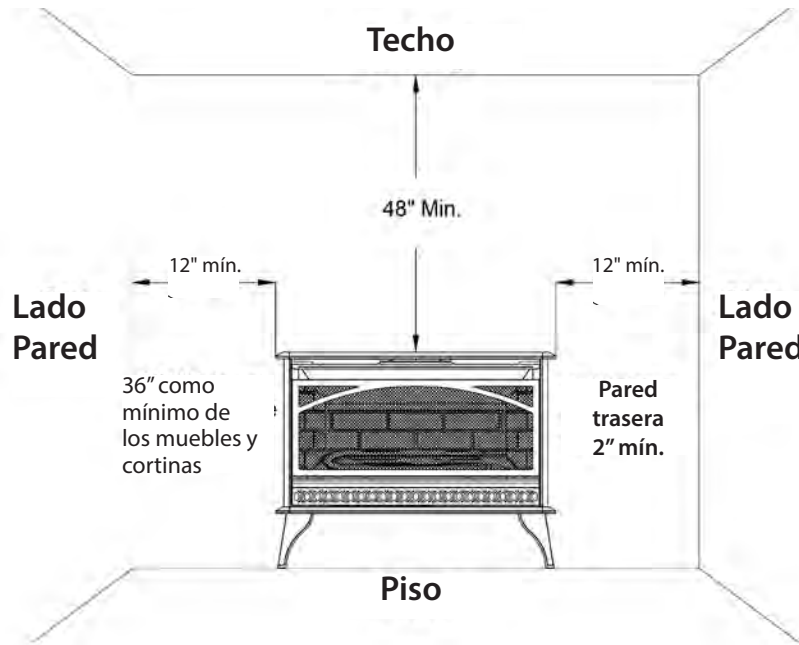

Distancia mínima a los combustibles				
*Izquierda/derecha	Parte superior	Parte inferior	Frente	Parte trasera
12 in	48 in	0 in	36 in	2 in
El espacio libre superior es desde la parte superior del calentador hasta el techo, la repisa de madera u otro material combustible.				
El espacio libre inferior es desde la parte inferior del calentador hasta la superficie de la alfombra, baldosa u otro material combustible.				

*Una segunda pared lateral debe estar al menos a 18 in del otro lado del calentador. Siempre mantenga un mínimo de 36 in de espacio libre de los muebles y cortinas.

* Para la instalación en garajes residenciales, consulte la declaración de PRECAUCIÓN anterior.

Instalación (cont.)

COLOCACIÓN DEL CALENTADOR

Este calentador se coloca en el piso utilizando las patas de soporte incluidas. Para mayor comodidad y eficiencia, instale el calentador de la siguiente manera:

- En un lugar con fácil acceso para el funcionamiento, inspección y servicio.
- En la parte más fría de la habitación.
- A una distancia mínima de 3' (36") de los muebles y cortinas.

MONTAJE EN EL PISO

Antes de instalar las patas de soporte en la base del calentador, asegúrese de tener los siguientes elementos:

- (4) Patas de soporte
 - (12) Tornillos de soporte para las patas
1. Para evitar rayones, coloque una manta en el piso donde se colocará el calentador para la instalación de las patas.
 2. Coloque la parte superior del calentador en el piso.
 3. Fije las patas de soporte al calentador con los tornillos de las patas de soporte (Fig. 4)

NOTA: Si se instala el calentador directamente sobre alfombras, baldosas u otro material combustible, que no sea piso de madera, el calentador debe instalarse en un panel de metal o madera que abarque el ancho y la profundidad completos del calentador.

Fig. 4—Sujeción de las patas

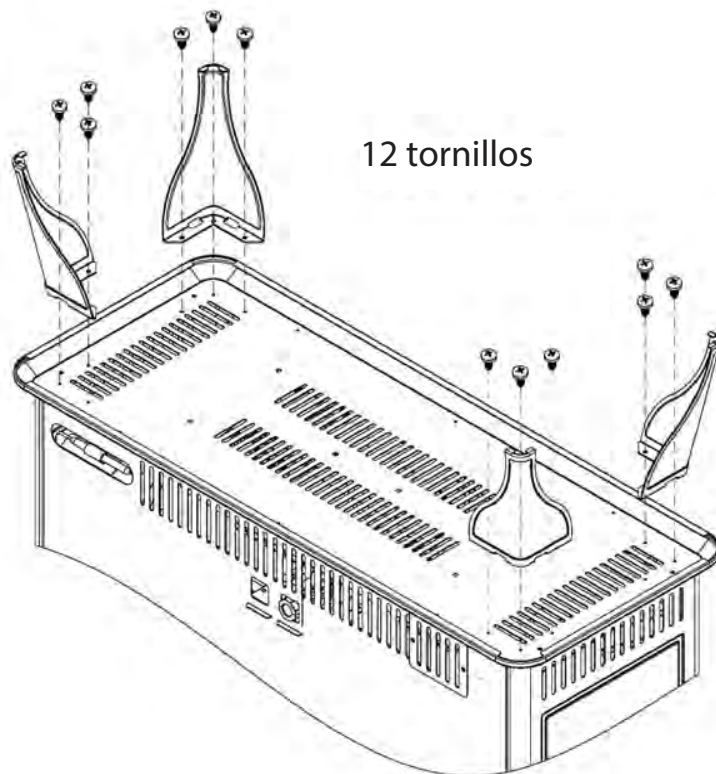

Instalación (cont.)

INSTALACIÓN DEL SOPLADOR HHFAN100 (OPCIONAL)

⚠ ADVERTENCIA: Instrucciones de conexión a tierra eléctrica: Este aparato está equipado con un enchufe de tres clavijas (conexión a tierra) para su protección contra el peligro de descarga eléctrica y debe enchufarse directamente en un receptáculo de tres clavijas correctamente conectado a tierra (consulte la Fig. 5).

Desconecte el calentador del suministro de gas antes de instalar el accesorio del ventilador. Póngase en contacto con una persona de servicio calificada pa a hacer esto.

1. Retire el panel del soplador con un destornillador (consulte la Fig. 6).

Fig. 5—Receptáculo de tres clavijas con conexión a tierra

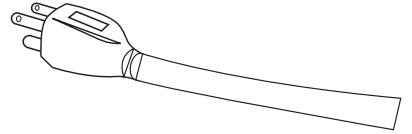

Fig. 6—Quite el panel del soplador

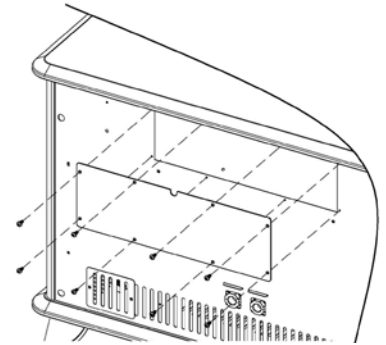
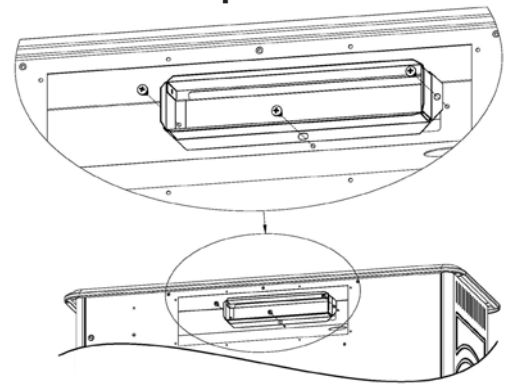

Fig. 7—Fije el conducto del soplador



2. Fije el conducto del soplador al panel posterior del calentador usando los cuatro tornillos proporcionados (consulte la Fig. 7).

3. Fije el soporte del interruptor térmico del soplador al panel del soplador con los dos tornillos proporcionados. Observe que el soporte se fija en el conjunto superior de orificios (consulte la Fig. 8).

Fig. 8—Fijación del soporte del interruptor térmico

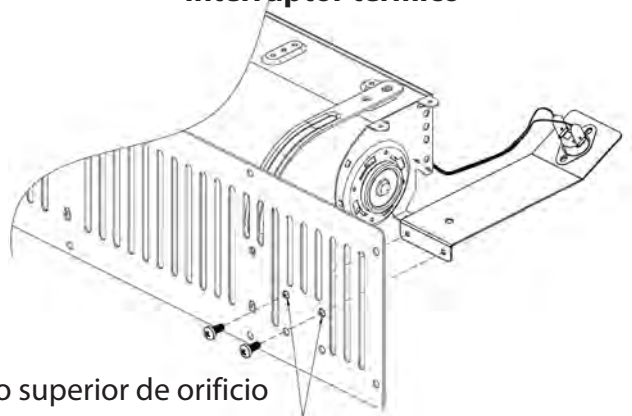

Use el juego superior de orificio

Instalación (cont.)

INSTALACIÓN DEL SOPLADOR (OPCIONAL) - continuación

4. Pase el arnés de cableado a través del canal en la esquina posterior de la estufa. Hay dos mirillas en la parte posterior de la estufa para ayudar a tender el arnés de cableado. Antes de acoplar el conjunto del soplador a la estufa, coloque una abrazadera para cable en el arnés de cableado y engánchela en el interior del panel posterior de la estufa. Asegure el soplador con 8 tornillos (consulte la Fig. 9).

Fig. 9—Enrutamiento del cableado y fijación del soplado

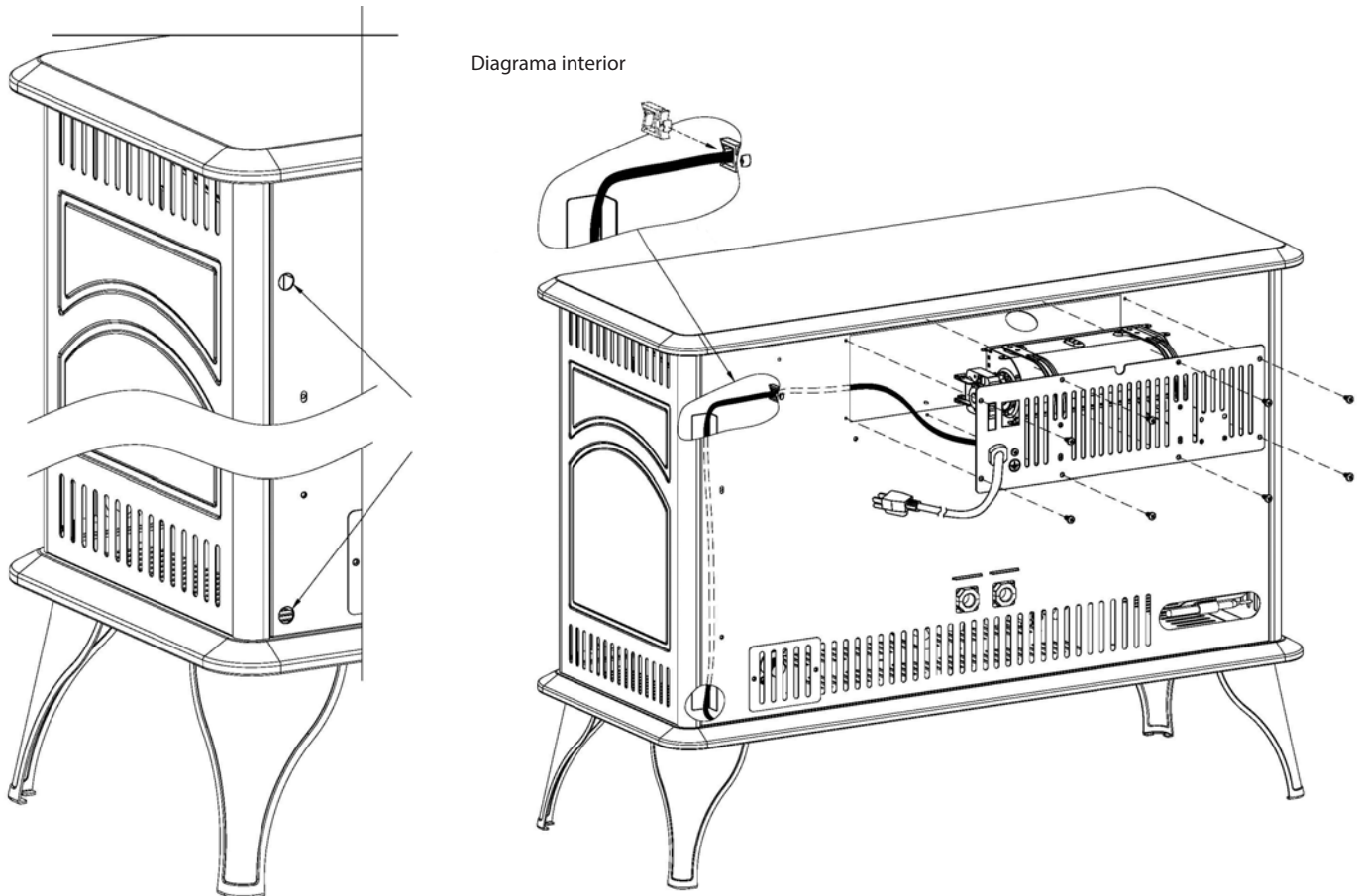
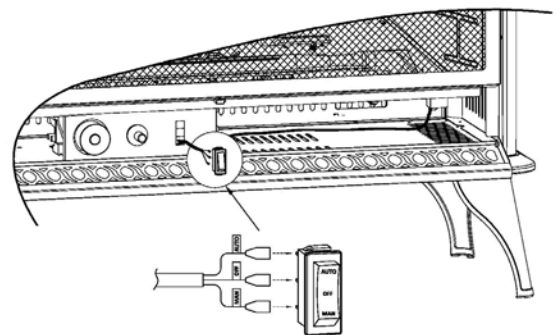

Fig. 10—Conexión del interruptor

5. Pase el arnés de cableado como se muestra a través de la abertura en el panel de control. Conecte los cables al interruptor en el orden identificado en el diagrama de cableado (consulte la Fig. 10).



Instalación (cont.)

INSTALACIÓN DEL SOPLADOR (OPCIONAL) - continuación

6. Encaje el interruptor en la abertura del panel de control, asegurándose de ubicar la función Auto en la parte superior. Se proporcionan abrazaderas para cables y sujetacables para ayudar a mantener el arnés de cableado alejado de la cámara de combustión caliente y el quemador (consulte la Fig. 11).

El soplador está equipado con un interruptor manual de ENCENDIDO, APAGADO y AUTO (consulte la Fig. 8). En la posición Auto, el soplador se encenderá automáticamente unos minutos después de que el quemador se encienda y se apagará unos minutos después de que el quemador se apague.

NOTA: Si se deben reemplazar cualquiera de los cables originales suministrados con el calentador, se debe utilizar un cable con una clasificación de temperatura igual como mínimo. Consulte la Fig. 12 para ver el diagrama de cableado.

▲ PRECAUCIÓN: Etiquete todos los cables antes de desconectarlos cuando realice el mantenimiento de los controles. Los errores de cableado pueden causar un funcionamiento inadecuado y peligroso. Verifique el funcionamiento correcto después del mantenimiento.

Fig. 11—Instalación del interruptor y fijación de los cables

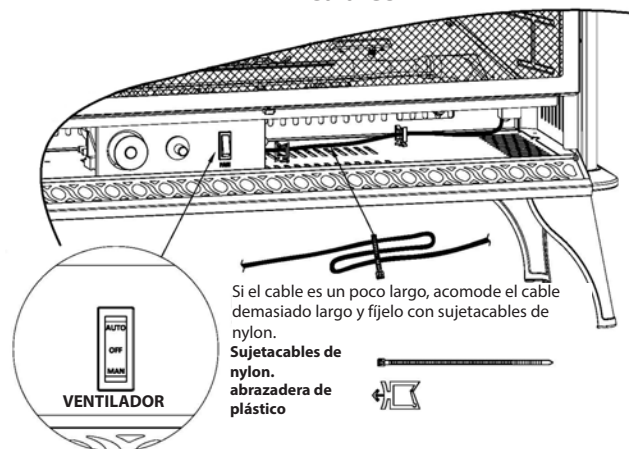
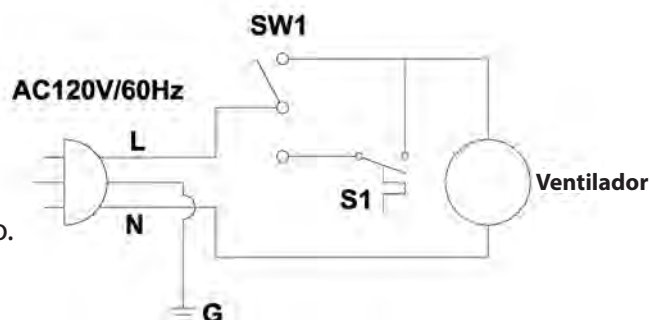

Fig. 12—Diagrama de cableado del ventilador



Instalación (cont.)

INSTRUCCIONES PARA LA SELECCIÓN DE GAS

ADVERTENCIA: Este aparato se puede usar con propano o gas natural. Se envía desde la fábrica configurado para su uso con propano.

PRECAUCIÓN: No debe accederse ni ajustarse la perilla de los medios de selección de gas mientras el aparato esté en funcionamiento.

PRECAUCIÓN: Se prohíben dos instalaciones de tuberías de gas al mismo tiempo. La placa de acceso a los medios de conmutación simples no debe abrirse mientras el calentador esté en funcionamiento.

La instalación y los ajustes deberán ser realizados únicamente por un técnico calificado.

Nota: Si está conectando este aparato a propano, no realice ningún ajuste. Continúe con la instalación de la línea de gas como se indica en el Manual del usuario.

Conversión a gas natural:

Paso 1 - Retire el panel de acceso

Paso 2: Ajuste la válvula selectora de gas

Presione la perilla de la válvula selectora y gire la perilla en sentido horario hasta que se detenga. Suelte la perilla (consulte la Fig. 13)

No haga funcionar el aparato entre posiciones bloqueadas.

Paso 3 - Reemplace el panel de acceso

Invierta el paso 2 para volver a convertirlo a gas propano.

Fig. 13: Selección de gas

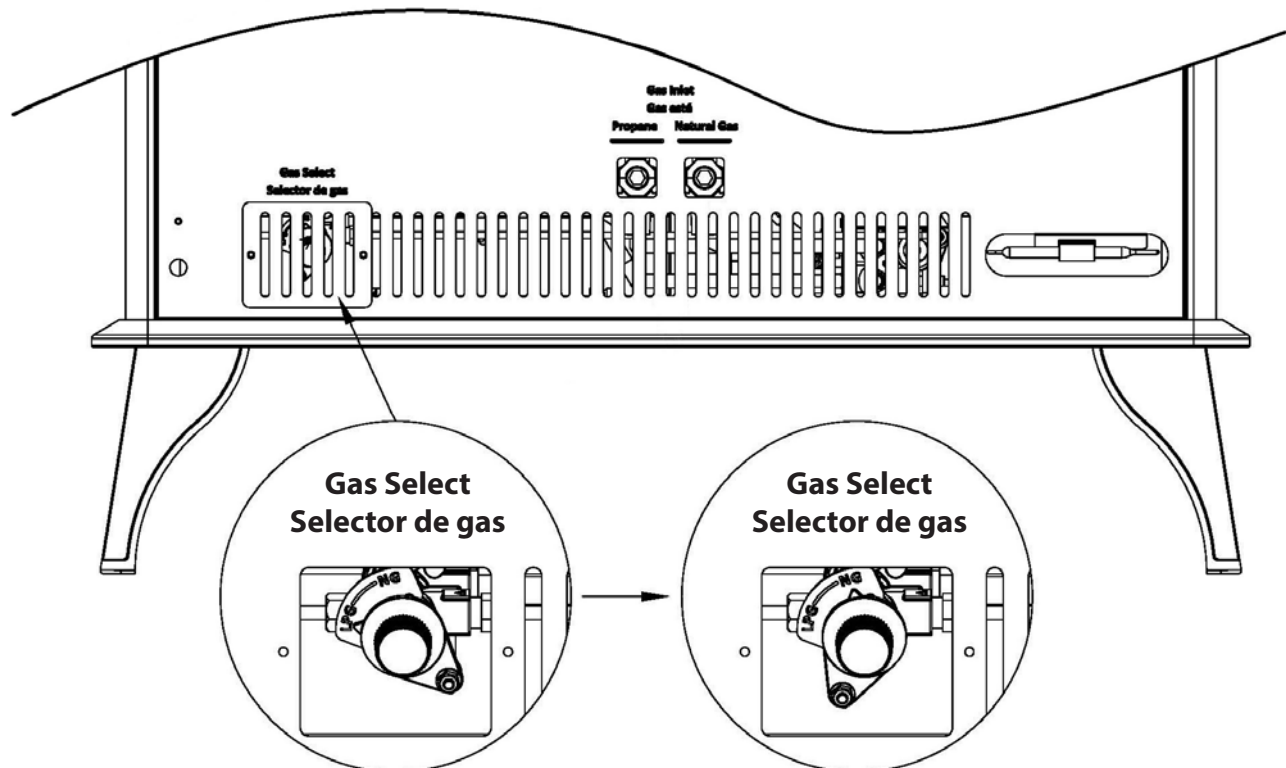

Instalación (cont.)

CONEXIÓN A UN SUMINISTRO DE GAS

▲ ADVERTENCIA: Un técnico de servicio calificado debe conectar el calentador al suministro de gas. Siga todos los códigos locales.

▲ ADVERTENCIA: Nunca conecte el calentador a pozos de gas privados/no públicos (comúnmente conocidos como gas en boca de pozo).

▲ PRECAUCIÓN: Nunca conecte el calentador directamente al suministro de gas. Este calentador requiere un regulador externo (no suministrado). El regulador externo debe instalarse entre el suministro de gas y el calentador. Su proveedor de gas proporciona el regulador externo para el gas natural.

El instalador debe suministrar un regulador externo para propano líquido. El proveedor de gas suministra el regulador externo para el gas natural. El regulador externo reduce la presión de entrada de gas y la presión debe reducirse entre 11" y 14" de columna de agua para propano y entre 5" y 10.5" de columna de agua para gas natural. El regulador del calentador podría dañarse si no se reduce la presión del gas entrante. Instale el regulador externo con la ventilación apuntando hacia abajo como se muestra en la Fig. 14. El propósito de apuntar la rejilla hacia abajo es protegerla de la lluvia helada o la aguanieve.

Fig. 14—Conversión del regulador

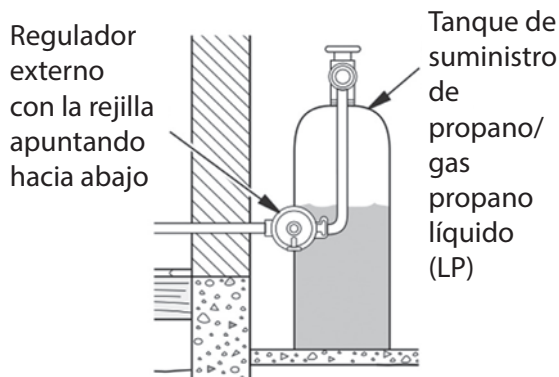
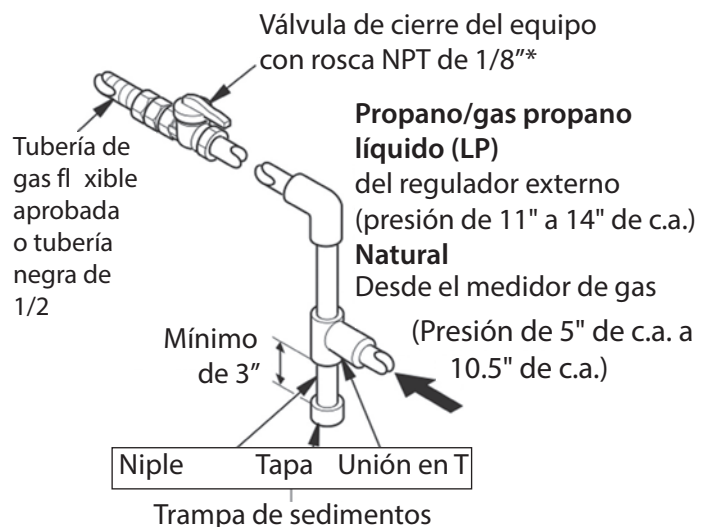

Fig. 15—Conexión de gas



*La válvula de cierre del equipo se puede comprar en su tienda local.

▲ PRECAUCIÓN: Utilice únicamente tuberías de hierro o acero negro nuevas. La tubería de cobre estañado internamente puede utilizarse en ciertas áreas, según sus códigos locales. Utilice una tubería de 1/2" de diámetro o más para permitir el paso del gas de volumen adecuado al calentador. Si la tubería es demasiado pequeña, se producirá una pérdida de presión. La instalación debe incluir una válvula de cierre del equipo, una unión y un macho de rosca NPT de 1/8". El macho de rosca NPT debe ubicarse al alcance de la conexión del medidor de prueba y debe estar corriente arriba del calentador (consulte la Fig. 15).

IMPORTANTE: Instale la válvula de cierre del equipo en un lugar accesible. La válvula de cierre del equipo es para encender o apagar el gas del calentador. Aplique sellador para juntas de tubería ligeramente a las roscas macho. Esto evita que el exceso de sellador entre en la tubería. Las válvulas del calentador pueden obstruirse si entra un exceso de sellador en las tuberías.

Instalación (cont.)

⚠ PRECAUCIÓN: Utilice sellador para juntas de tubería que sea resistente al gas (propano o GN). Recomendamos instalar una trampa de sedimentos en una línea de suministro, que atrape la humedad y los contaminantes. La trampa de sedimentos debe ubicarse donde sea accesible para la limpieza y donde no es probable que se congele. Instálela en el sistema de tuberías entre el suministro de combustible y el calentador. Esto evita que los contaminantes entren en los controles del calentador. Es posible que el calentador no funcione correctamente si la trampa de sedimentos no está instalada o está instalada incorrectamente.

⚠ PRECAUCIÓN: Evite dañar el regulador. Sostenga el regulador de gas con una llave al conectarlo a tuberías de gas y/o accesorios. Modelos de GN: 6" a 7" c.a. (serie B) / 5" a 11" c.a. (Serie R). Su proveedor de gas proporciona un regulador externo GPL para el gas natural.

ELEMENTOS DE INSTALACIÓN NECESARIOS (NO PROPORCIONADOS):

- Llave para tubos de 8"
- Llave ajustable de 8"
- Válvula de cierre
- Tubería de gas flexible de 3/8" (mín. 24") o tubería negra de 1/2"
- 90 grados 3/8 NPT x conexión abocinada de 3/8" o codo macho hembra de 3/8"
- Sellador (resistente a gas natural o propano/gas propano líquido (LP))

1. Según la ubicación de su línea de suministro de gas, es posible que haya una variedad de opciones para el enrutamiento de las líneas de conexión de gas. Primero retire el tapón del regulador para el tipo de combustible que está usando. Instale un accesorio NPT de 3/8" en el regulador del calentador usando sellador. El uso de un codo de 90 grados provee el espacio libre mínimo a una pared.

AVISO: La mayoría de los códigos de construcción no permiten conexiones de gas ocultas. Revise su edificio local antes de usar una línea de gas flexible para esta instalación.

2. Instale la tubería de gas en el accesorio y fíjela a la válvula de cierre (consulte las Fig. 16 y 17).
3. Revise todas las conexiones en busca de fugas de gas.

Fig. 16—Entrada de gas al regulador

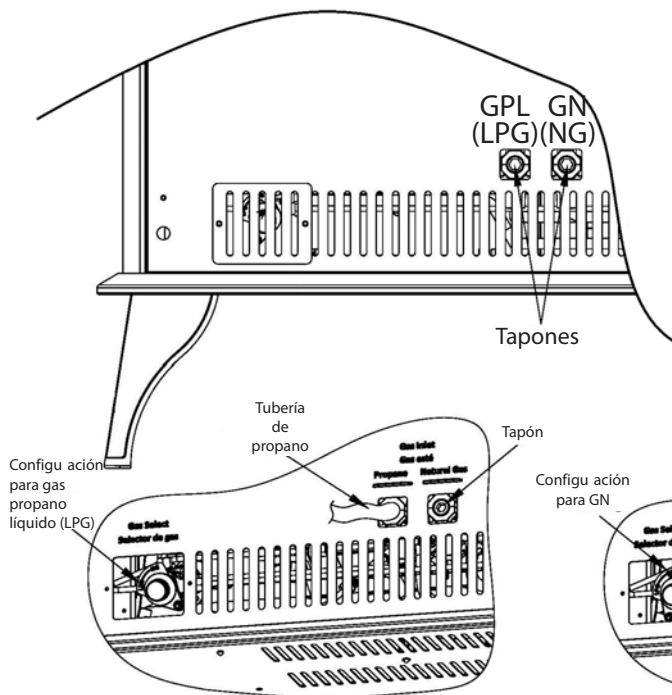
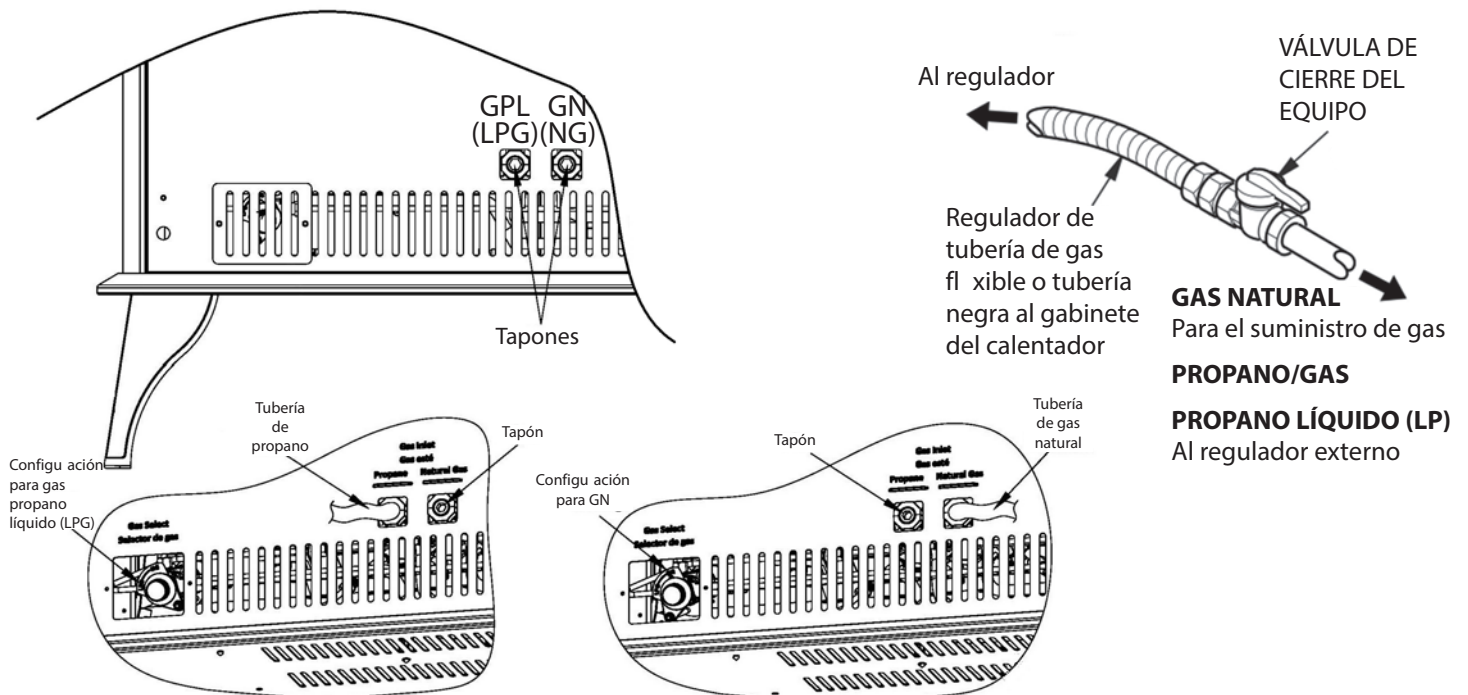

Fig. 17—Conexión de la línea de gas flexible



Instalación (cont.)

VERIFICACIÓN DE LAS CONEXIONES DE GAS

⚠ ADVERTENCIA: Después de instalar o darle mantenimiento al calentador, pruebe todas las tuberías y conexiones de gas para detectar fugas. Corrija inmediatamente todas las fugas.

⚠ ADVERTENCIA: Nunca use una llama abierta para verificar si hay fugas. Aplique una mezcla de jabón líquido y agua a todas las juntas; las burbujas pueden indicar una fuga. Corrija inmediatamente todas las fugas.

Prueba de presión del sistema de tuberías de suministro de gas

Presiones de prueba superiores a 1/2 PSIG (3.5 kPa):

1. Desconecte el calentador, incluida la válvula de gas principal (válvula de control) y la válvula de cierre del equipo, del sistema de tuberías de suministro de gas. Las presiones superiores a 1/2 PSIG dañarán el regulador.
2. Tape el extremo abierto de la tubería de gas donde estaba conectada la válvula de cierre del equipo.
3. Abra la válvula del tanque de suministro de gas o utilice aire comprimido para presurizar el sistema de tuberías de suministro.
4. Revise todas las juntas del sistema de tuberías de suministro de gas. Utilice una mezcla de jabón líquido y agua en las juntas de gas para verificar si hay fugas; las burbujas pueden indicar una fuga.
5. Corrija inmediatamente todas las fugas.
6. Vuelva a conectar el calentador y la válvula de cierre del equipo al suministro de gas. Revise las conexiones o fugas reconectadas.

Presiones de prueba iguales o inferiores a 1/2 PSIG (3.5 kPa):

1. Cierre la válvula de cierre del equipo (consulte la Fig. 18).
2. Abra la válvula del tanque de suministro de gas o utilice aire comprimido para presurizar el sistema de tuberías de suministro.
3. Revise todas las juntas desde el medidor de gas hasta la válvula de cierre del equipo (consulte las Fig. 18.1 y 18.2).
4. Utilice una mezcla de jabón líquido y agua en las juntas de gas para verificar si hay fugas; las burbujas pueden indicar una fuga.
5. Corrija inmediatamente todas las fugas.

Prueba de presión de las conexiones de gas del calentador:

1. Abra la válvula de cierre del equipo (consulte la Fig. 18).
2. Abra la válvula del tanque de suministro de gas.
3. Asegúrese de que la perilla de control del calentador esté en la posición APAGADO.
4. Revise todas las juntas desde la válvula de cierre del equipo hasta la válvula de control (consulte las Fig. 18.1 y 18.2). Utilice una mezcla de jabón líquido y agua en las juntas de gas para verificar si hay fugas; las burbujas pueden indicar una fuga.
5. Encienda el calentador (consulte las páginas 22 a 23 de FUNCIONAMIENTO). Revise todas las demás juntas internas en busca de fugas.
6. Apague el calentador (consulte PARA APAGAR EL GAS QUE VA AL CALENTADOR, página 23).

Fig. 18—Válvula de cierre del equipo

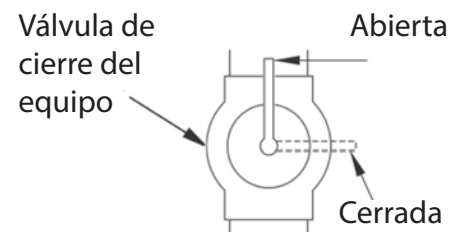

Fig. 18.1—Revisión de las juntas de gas (solo propano/gas propano líquido (LP))

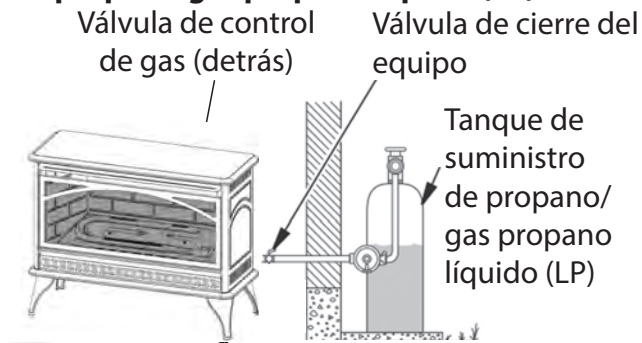
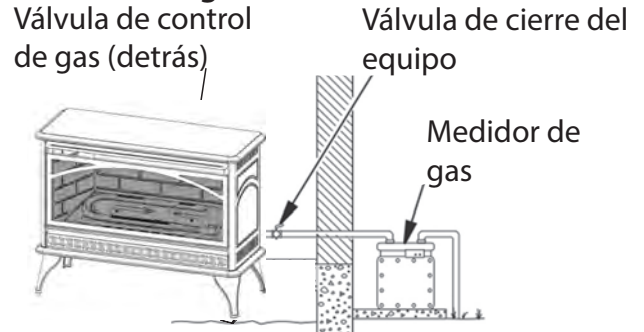

Fig. 18.2—Revisión de las juntas de gas (solo gas natural)



Colocación de leños

⚠ ADVERTENCIA: Si no se colocan las piezas de acuerdo con estos diagramas o no se utilizan únicamente piezas específicamente aprobadas para este calentador, se pueden producir daños a la propiedad o lesiones personales.

⚠ ADVERTENCIA: Verifique que ninguna llama amarilla entre en contacto con ningún leño, tanto después de la instalación como periódicamente después de ella. Coloque el calentador en HIGH (ALTO) y verifique si las llamas amarillas entran en contacto con algún leño. Si es así, vuelva a colocar los leños como se indica en las ilustraciones a continuación. Las llamas amarillas que entran en contacto con los leños crean hollín innecesario.

Instale los leños exactamente como se indica (consulte la Fig. 19–20). No modifique los leños y utilice únicamente los leños suministrados con el calentador. Los leños están numerados y corresponden a los números listados a continuación.

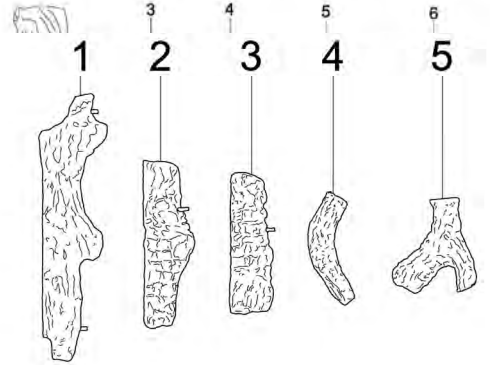
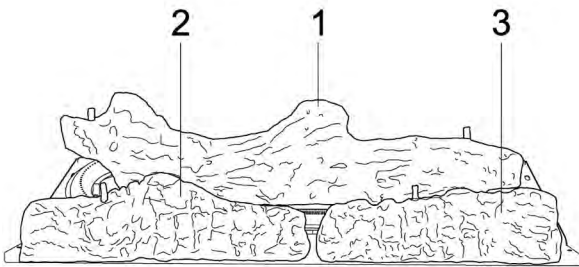
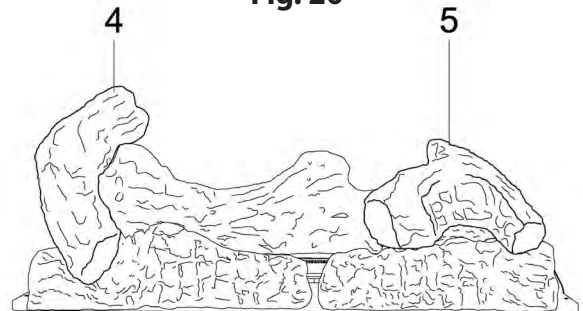

Fig. 19



1. Coloque el leño n.º 1 en los pasadores entre los quemadores y los leños n.º 2 y n.º 3 en los pasadores delante del quemador.

Fig. 20



2. Coloque el leño n.º 4 en los pasadores del leño n.º 1 y n.º 2. Coloque el leño n.º 5 en los pasadores del leño n.º 1 y n.º 3.

Fig. 21

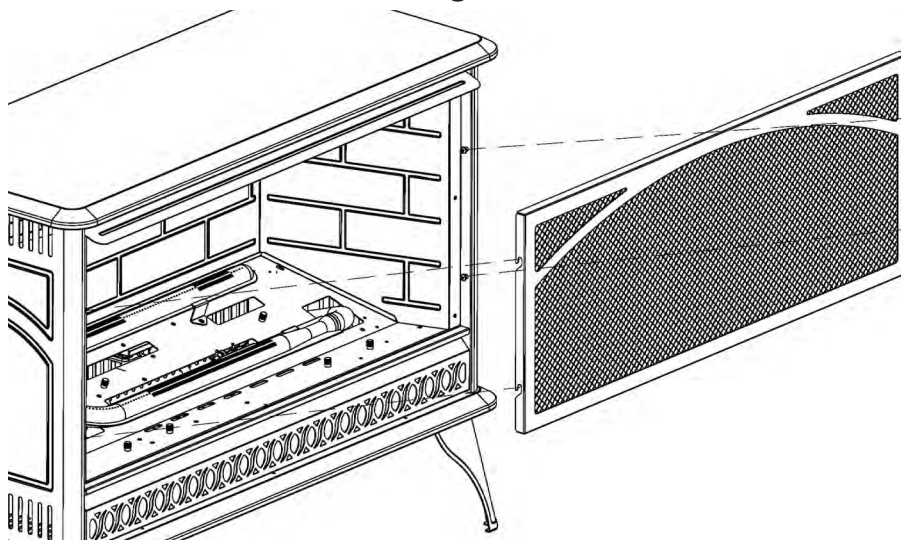

Después de instalar los leños, fije la rejilla enganchando las ranuras en los extremos de la rejilla en los pasadores del costado de la estufa (consulte la Fig. 21). Tenga en cuenta que los leños no se muestran para efectos de mayor claridad.

Operación

PARA SU SEGURIDAD, LEA ANTES DE ENCENDER

▲ ADVERTENCIA: Si no sigue estas instrucciones estrictamente, puede producirse un incendio o una explosión que cause daños a la propiedad, lesiones personales o la muerte.

A. Este aparato tiene un piloto que debe encenderse con el encendedor piezoeléctrico. Cuando encienda el piloto, siga estas instrucciones estrictamente.

B. ANTES DE ENCENDER, huela alrededor del área del aparato para ver si siente olor a gas. Asegúrese de oler junto al piso porque algunos gases son más pesados que el aire y se asientan en el piso.

QUÉ HACER SI HUELE A GAS:

- No intente encender ningún aparato.
- No toque ningún interruptor eléctrico; no use ningún teléfono en su edificio .
- Llame de inmediato a su proveedor de gas desde el teléfono de un vecino. Siga las instrucciones del proveedor de gas.
- Si no puede comunicarse con su proveedor de gas, llame al departamento de bomberos.

C. Empuje o gire la perilla de control de gas usando solo la mano. Nunca use herramientas. Si no puede empujar o girar la perilla con la mano, no intente repararla; llame a un técnico de servicio calificado . Forzarla o intentar repararla puede provocar un incendio o una explosión.

D. No use este calentador de habitación si alguna pieza ha estado bajo el agua. Llame inmediatamente a un técnico de servicio calificado para que inspeccione el calentador de habitación y reemplace cualquier parte del sistema de control y cualquier control de gas que haya estado bajo el agua.

E. Cualquier pantalla o protector de seguridad que se retire para el mantenimiento de un aparato debe volver a colocarse antes de hacer funcionar el calentador.

Funcionamiento (cont.)

INSTRUCCIONES DE ENCENDIDO



1. **¡DETÉNGASE!** Lea toda la información de seguridad anterior antes de continuar.
2. Abra el panel de acceso inferior ubicado debajo de la pantalla del calentador.
3. Gire la perilla de control en sentido horario  hasta la posición "OFF" (APAGADO) (consulte la Fig. 22).
4. Espere cinco (5) minutos para eliminar cualquier gas. Luego huela para ver si siente olor a gas, incluso cerca del piso. Si huele a gas, ¡DETÉNGASE! Siga el punto "B" en la información de seguridad anterior. Si no huele a gas, vaya al siguiente paso.
5. Gire la perilla de control en sentido antihorario  hasta la posición "PILOT" (PILOTO).
6. Con la perilla de control oprimida, presione el botón de encendido hasta que el piloto se encienda. El piloto se encuentra detrás de la rejilla del calentador, centrada en el quemador (consulte la Fig. 23).
 - No intente encender el piloto a mano.
7. Mantenga presionada la perilla de control durante (30) segundos después de que se encienda el piloto. Luego suelte la perilla de control.
 - Si la perilla de control no sobresale cuando se suelta, deténgase y llame inmediatamente a un técnico de servicio calificado o a un proveedor de gas.
 - Si el piloto se apaga, repita los pasos 3 a 7. Espere (1) minuto antes de intentar encender el piloto nuevamente. Si después de varios intentos el piloto todavía se apaga, gire la perilla de control de gas en sentido horario hasta la posición "OFF" (APAGADO) y llame a un técnico de servicio calificado.
8. Gire la perilla de control en sentido antihorario  hasta la posición deseada.
9. Cierre el panel de acceso inferior.

Fig. 22 Perilla de control

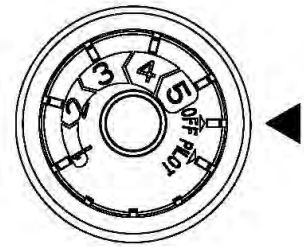
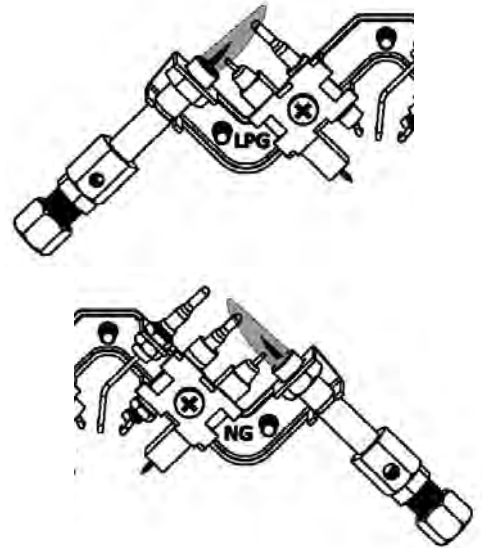



Fig. 23: Piloto



▲ ADVERTENCIA: La pantalla de la estufa debe estar colocada mientras el calentador está en funcionamiento.

PARA APAGAR EL GAS DEL CALENTADOR

1. Gire la perilla de control en sentido horario  a la posición "OFF" (APAGADO).

Apagar solamente el quemador (el piloto permanece encendido):

1. Gire la perilla de control en sentido horario  a la posición "PILOT" (PILOTO).

FUNCIONAMIENTO DEL CONTROL TERMOSTÁTICO

La válvula de control termostático de este calentador funciona como un termostato estándar y enciende y apaga el quemador. El bulbo sensor del termostato en la válvula de control utilizada en este calentador detecta cambios en la temperatura ambiente, y el quemador se apagará completamente cuando la temperatura ambiente alcance la temperatura establecida. Cuando la temperatura ambiente descienda por debajo de la temperatura establecida, el quemador volverá a encenderse. La perilla de control puede configurarse en el nivel de comodidad deseado entre 1 y 5.

Funcionamiento (cont.)

INSPECCIÓN DE QUEMADORES

Revise el patrón de llama del piloto y los patrones de llama del quemador con frecuencia.

PATRÓN DE LLAMA DEL PILOTO

La Figura 24 muestra un patrón de la llama del piloto correcto. La Figura 25 muestra un patrón de la llama del piloto incorrecto. La llama del piloto incorrecta no está tocando el termopar. Esto hará que el termopar se enfríe. Cuando el termopar se enfría, el calentador se apagará. Si el patrón de la llama del piloto es incorrecto, como se muestra en la Figura 25:

- apague el calentador (consulte PARA APAGAR EL GAS QUE VA AL CALENTADOR, página 23).
- consulte la GUÍA DE RESOLUCIÓN DE PROBLEMAS, página 27.

Fig. 24: Patrón de la llama del piloto correcto Piloto de propano

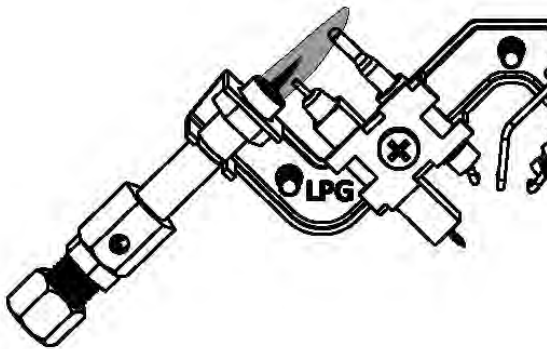
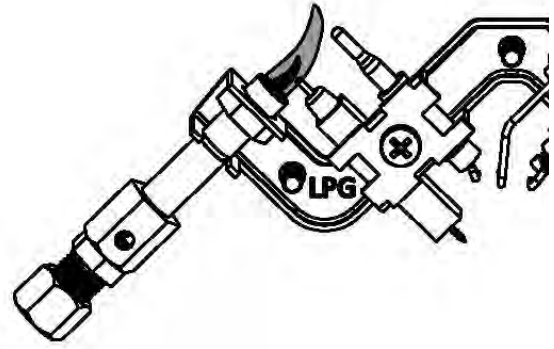
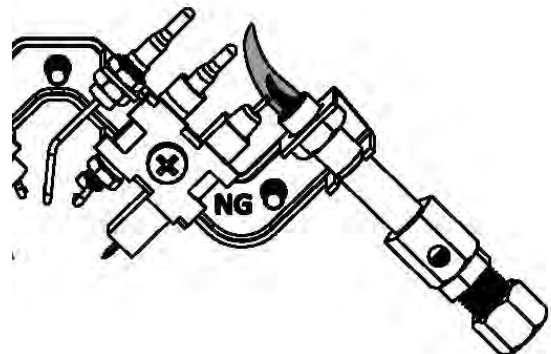
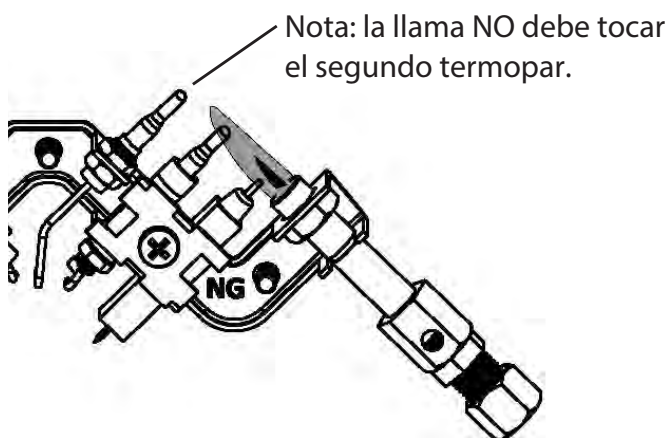

Fig. 25: Patrón de la llama del piloto incorrecto Piloto de propano



Piloto para gas natural

Piloto para gas natural



▲ ADVERTENCIA: No permita que los ventiladores soplen directamente en el calentador. Evite cualquier corriente de aire que altere los patrones de llama del quemador.

Cuidado y mantenimiento

PATRÓN DE LLAMA DEL QUEMADOR

La Figura 26 muestra un patrón de la llama del quemador correcto. La Figura 27 muestra un patrón de la llama del quemador incorrecto.

El patrón de llama incorrecto del quemador muestra una inclinación esporádica e irregular de la llama. La llama no debe ser oscura ni tener un matiz anaranjado/rojizo. **Nota:** Cuando utilice el calentador por primera vez, la llama será anaranjada durante aproximadamente una hora. Si el patrón de la llama del quemador es incorrecto, como se muestra en la Figura 27, haga lo siguiente:

- apague el calentador (consulte PARA APAGAR EL GAS QUE VA AL CALENTADOR, página 23).
- Consulte la GUÍA DE RESOLUCIÓN DE PROBLEMAS, página 27.

Fig. 26: Patrón de la llama del quemador correcto incorrecto

Fig. 27: Patrón de la llama del quemador

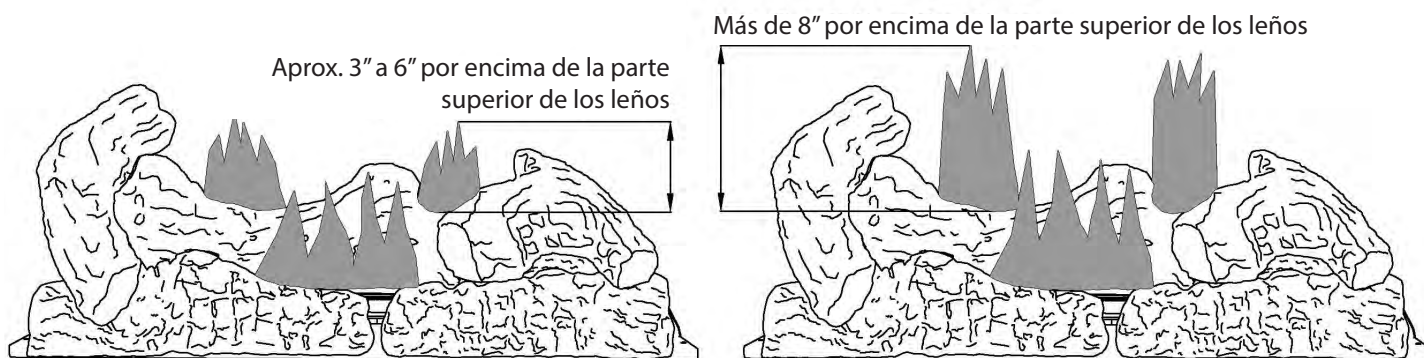

▲ ADVERTENCIA: Apague el calentador y déjelo enfriar antes de darle mantenimiento.

▲ ADVERTENCIA: Si no se mantienen limpias las aberturas de aire principales de los quemadores, se pueden producir hollín y daños a la propiedad.

▲ PRECAUCIÓN: Debe mantener limpias las áreas de control, el quemador y los conductos de aire circulante del calentador. Inspeccione estas áreas antes de usar el calentador. Solicite a un técnico de servicio calificado que inspeccione el calentador todos los años. El exceso de pelusa de alfombras, material de cama, pelo de mascotas, etc. puede requerir que el calentador se limpie con más frecuencia.

PORTAPLATO DEL ORIFICIO DEL QUEMADOR Y ORIFICIO DE ENTRADA DE AIRE DEL PILOTO

Los orificios principales de entrada de aire permiten que la cantidad correcta de aire se mezcle con el gas, lo que crea una llama ardiente y limpia. Mantenga estos orificios libres de pelusa, suciedad, polvo, pelo de mascotas y otros residuos. Antes de cada temporada de calefacción, limpie estos orificios; los orificios de aire bloqueados crean hollín. Cuando esté en uso, el calentador debe limpiarse al menos cada tres (3) meses. Una persona de servicio calificada debe inspeccionar el calentador anualmente.

Mantenga el tubo del quemador y el conjunto del piloto limpios y libres de suciedad y otros residuos. Use aire comprimido de 30 PSI o menos para limpiar estas piezas. Si usa aire comprimido en una lata, siga las instrucciones en la lata estrictamente. Puede dañar el conjunto del piloto si no sigue estrictamente las instrucciones.

Cuidado y mantenimiento (cont.)

1. Apague el calentador, incluido el piloto. Deje que el calentador se enfríe durante al menos 30 minutos.
2. Inspeccione el quemador, el piloto y los orificios de entrada de aire principales en el soporte del orificio, en busca de suciedad y residuos (consulte la Fig. 28).
3. Sople aire a través de los puertos/ranuras y orificios en el quemador.
4. Vuelva a revisar el portaplato del orificio, que se encuentra en el extremo del tubo del quemador. Con un paño o una boquilla de aspiradora, elimine cualquier partícula grande de polvo, suciedad u otros residuos.
5. Sople aire en los orificios de aire principales en el portaplato del orificio.
6. Repita los pasos 3 y 4. Es posible que se hayan empujado acumulaciones de polvo/residuos dentro del quemador.

Limpie el conjunto del piloto. Una punta amarilla en la llama del piloto indica polvo y suciedad en el conjunto del piloto. Un pequeño orificio de entrada de aire del piloto se encuentra a aproximadamente 2" de donde sale la llama del piloto del conjunto del piloto (consulte la Fig. 29). Asegúrese de que el calentador esté apagado y sople aire suavemente a través del orificio de entrada de aire. Si no tiene aire comprimido, soplar con una pajilla también funcionará.

Fig. 28—Entrada de aire principal en el calentador

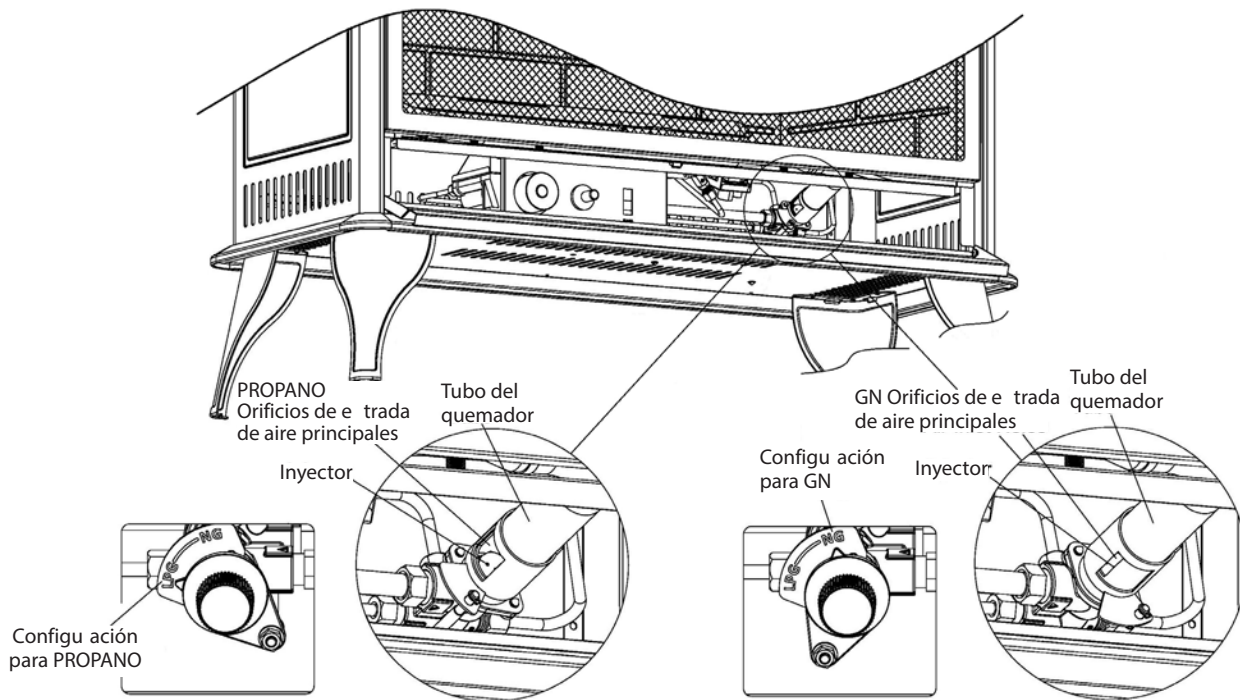
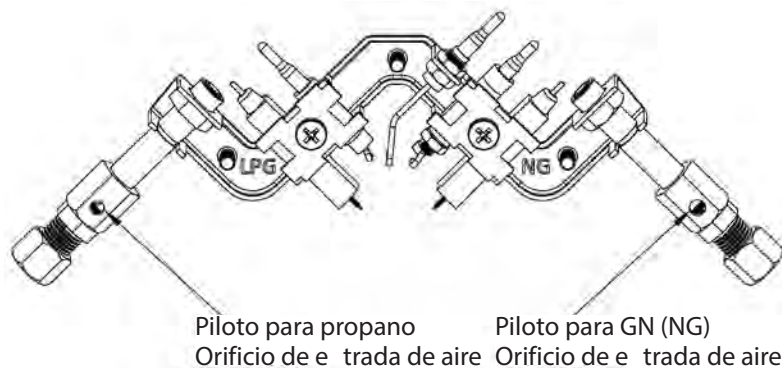

Fig. 29—Orificio de entrada de aire del piloto



Verifique el funcionamiento correcto después del mantenimiento.

Guía de resolución de problemas

▲ ADVERTENCIA: Si huele a gas, haga lo siguiente:

- Cierre el suministro de gas.
- No intente encender ningún aparato.
- No toque ningún interruptor eléctrico; no use ningún teléfono en su edificio .
- Llame inmediatamente a su proveedor de gas desde el teléfono de un vecino. Siga las instrucciones del proveedor de gas.
- Si no puede comunicarse con su proveedor de gas, llame al departamento de bomberos.

▲ ADVERTENCIA: • Apague y deje que el calentador se enfríe antes de darle mantenimiento. Solo una persona de servicio calificada debe realizar el mantenimiento y la reparación del calentador.

▲ PRECAUCIÓN: Nunca use un alambre, aguja u objeto similar para limpiar el sensor de disminución de oxígeno (oxygen depletion sensor, ODS) del piloto de seguridad. Esto puede dañar la unidad del sensor de disminución de oxígeno (oxygen depletion sensor, ODS) del piloto de seguridad.

IMPORTANTE: Las impurezas en el aire pueden crear olores al hacer funcionar el aparato. Por ejemplo, los suministros de limpieza, la pintura, el humo del cigarrillo, los pegamentos, las alfombras nuevas, etc., crean emisiones que pueden mezclarse con el aire de combustión y crear olores.

Problema	Posible causa	Solución
No hay chispa en el piloto de seguridad con sensor de disminución de oxígeno (oxygen depletion sensor, ODS) cuando se presiona el botón de encendido.	<ol style="list-style-type: none"> 1. El electrodo del encendedor está en una posición incorrecta. 2. El electrodo del encendedor está roto. 3. El electrodo del encendedor no está conectado al cable del encendedor. 4. El cable del encendedor está pellizcado o mojado. 5. Cable del encendedor dañado. 6. Encendido piezoeléctrico incorrecto. 	<ol style="list-style-type: none"> 1. Reemplace el electrodo. 2. Reemplace el electrodo. 3. Reemplace el cable del encendedor 4. Libere el cable del encendedor si está pellizcado por algún metal o tubo. Mantenga seco el cable del encendedor. 5. Reemplace el cable del encendedor. 6. Reemplace el encendedor piezoeléctrico.
Cuando presiona el botón de encendido, hay una chispa en el piloto de seguridad con sensor de disminución de oxígeno (oxygen depletion sensor, ODS) pero no hay encendido.	<ol style="list-style-type: none"> 1. El suministro de gas está cerrado o la válvula de cierre del equipo está cerrada. 2. La perilla de control no está completamente presionada mientras oprime el botón de encendido. 3. Hay aire en las líneas de gas cuando se instala. 4. El piloto de seguridad con sensor de disminución de oxígeno (oxygen depletion sensor, ODS) está obstruido. 5. La configuración del regulador de gas es incorrecta. 6. La perilla de control no está en la posición PILOT (PILOTO). 7. El suministro de gas se agotó (propano). 	<ol style="list-style-type: none"> 1. Encienda el suministro de gas o abra la válvula de cierre del equipo. 2. Presione completamente la perilla de control mientras presiona el botón de encendido. 3. Continúe manteniendo presionada la perilla de control. Repita la operación de encendido hasta eliminar el aire. 4. Limpie el piloto de seguridad con sensor de disminución de oxígeno (oxygen depletion sensor, ODS) (consulte CUIDADO Y MANTENIMIENTO, páginas 25 y 26) o reemplace el conjunto del piloto de seguridad con sensor de disminución de oxígeno (oxygen depletion sensor, ODS). 5. Reemplace el regulador de gas. 6. Gire la perilla de control a la posición PILOT (PILOTO). 7. Comuníquese con la compañía local de gas propano o gas propano líquido (LP).

Guía de resolución de problemas (cont.)

Problema	Posible causa	Solución
El piloto de seguridad con sensor de disminución de oxígeno (oxygen depletion sensor, ODS) se enciende, pero la llama se apaga cuando se suelta la perilla de control.	<ol style="list-style-type: none"> 1. La perilla de control no está completamente presionada. 2. La perilla de control no está presionada lo suficiente. 3. La válvula de cierre del equipo no está completamente abierta. 4. La conexión del termopar está floja 5. Termopar dañado. 6. Válvula de control dañada. 	<ol style="list-style-type: none"> 1. Presione completamente la perilla de control. 2. Después de que se encienda el piloto de seguridad con sensor de disminución de oxígeno (oxygen depletion sensor, ODS), mantenga presionada la perilla de control por 30 segundos. 3. Abra completamente la válvula de cierre del equipo. 4. Ajuste a mano hasta que esté bien apretada y luego ajuste 1/4 de vuelta más. 5. Reemplace el termopar. 6. Comuníquese con el servicio de atención al cliente.
El o los quemadores no se encienden después de encender el piloto de seguridad con sensor de disminución de oxígeno (oxygen depletion sensor, ODS).	<ol style="list-style-type: none"> 1. El orificio del quemador está obstruido. 2. El diámetro del orificio del quemador es demasiado pequeño. 3. La presión del gas de entrada es demasiado baja. 	<ol style="list-style-type: none"> 1. Limpie el orificio del quemador (consulte CUIDADO Y MANTENIMIENTO, páginas 25 y 26) o comuníquese con el servicio de atención al cliente. 2. Comuníquese con el servicio de atención al cliente. 3. Comuníquese con su proveedor de gas.
El quemador no se enciende después de encender el piloto de seguridad con sensor de disminución de oxígeno (oxygen depletion sensor, ODS). (El calentador está configurado para gas natural).	<ol style="list-style-type: none"> 1. La presión del gas de entrada es demasiado alta. 	<ol style="list-style-type: none"> 1. Comuníquese con su proveedor de gas.
Hay una demora de encendido de los quemadores.	<ol style="list-style-type: none"> 1. La presión del colector es demasiado baja. 2. El orificio del quemador está obstruido. 	<ol style="list-style-type: none"> 1. Comuníquese con su proveedor de gas. 2. Limpie el quemador (consulte CUIDADO Y MANTENIMIENTO, páginas 25 y 26) o comuníquese con el servicio de atención al cliente.
Retroceso de llama en el quemador durante la combustión.	<ol style="list-style-type: none"> 1. El orificio del quemador está obstruido o dañado. 2. El quemador está dañado. 3. El regulador de gas está dañado. 	<ol style="list-style-type: none"> 1. Limpie el orificio del quemador (consulte CUIDADO Y MANTENIMIENTO, páginas 25 y 26) o comuníquese con el servicio de atención al cliente. 2. Comuníquese con el distribuidor o con el servicio de atención al cliente. 3. Reemplace el regulador de gas.
Hay una llama amarilla alta durante la combustión del quemador.	<ol style="list-style-type: none"> 1. No hay suficiente aire. 2. El regulador de gas está defectuoso. 3. La presión del gas de entrada es demasiado baja. 	<ol style="list-style-type: none"> 1. Revise el quemador para ver si hay suciedad y residuos. Si se encuentra, limpie el quemador (consulte CUIDADO Y MANTENIMIENTO, páginas 25 y 26). 2. Reemplace el regulador de gas. 3. Comuníquese con su proveedor de gas.
Hay olor a gas presente durante la combustión.	<ol style="list-style-type: none"> 1. Hay materia extraña entre la válvula de control y el quemador. 2. Fuga de gas: consulte la Declaración de ADVERTENCIA en la parte superior de la página 27 	<ol style="list-style-type: none"> 1. Desarme el tubo de gas y retire las sustancias extrañas. 2. Ubique y corrija todas las fugas (consulte la sección REVISAR LAS CONEXIONES DE GAS, página 20).
El calentador produce un chasquido/golpeteo justo después de encender o apagar el quemador.	<ol style="list-style-type: none"> 1. El metal se expande mientras se calienta o se contrae mientras se enfría. 	<ol style="list-style-type: none"> 1. Esto es común en la mayoría de los calentadores. Si el ruido es excesivo, comuníquese con un técnico de servicio calificado.

Guía de resolución de problemas (cont.)

Problema	Posible causa	Solución
Se forman residuos de polvo blanco dentro de la caja del quemador o en las paredes o muebles adyacentes.	<ol style="list-style-type: none"> 1. Cuando se calientan, los vapores de la cera para muebles, cera, limpiadores de alfombras, etc. se convierten en residuos de polvo blanco. 	<ol style="list-style-type: none"> 1. Apague el calentador cuando use cera para muebles, cera, limpiador de alfombras o productos similares.
El calentador produce olores no deseados.	<ol style="list-style-type: none"> 1. El calentador está quemando vapores de pintura, spray para el cabello, pegamentos, etc. Consulte la declaración IMPORTANTE, página 27. 2. Fuga de gas: consulte la Declaración de ADVERTENCIA en la parte superior de la página 27. 3. El suministro de combustible es bajo. 	<ol style="list-style-type: none"> 1. Ventile la habitación. Deje de usar productos que causen olores mientras el calentador está funcionando. 2. Ubique y corrija todas las fugas (consulte la sección REVISAR LAS CONEXIONES DE GAS, página 20). 3. Llene el tanque de suministro (modelos de propano /gas propano líquido (LP).
El calentador se apaga durante el uso (el sensor de disminución de oxígeno/ODS, funciona).	<ol style="list-style-type: none"> 1. No hay suficiente aire fresco disponible. 2. La presión de la línea es baja. 3. El piloto de seguridad con sensor de disminución de oxígeno (oxygen depletion sensor, ODS) está parcialmente obstruido. 	<ol style="list-style-type: none"> 1. Abra la ventana y/o puerta para ventilar. 2. Comuníquese con el proveedor de gas local. 3. Limpie el piloto de seguridad con sensor de disminución de oxígeno (oxygen depletion sensor, ODS) (consulte CUIDADO Y MANTENIMIENTO, páginas 25 y 26)
Se siente olor a gas incluso cuando la perilla de control está en la posición OFF (APAGADO).	<ol style="list-style-type: none"> 1. Fuga de gas: consulte la Declaración de ADVERTENCIA en la parte superior de la página 27. 2. La válvula de control está defectuosa. 	<ol style="list-style-type: none"> 1. Ubique y corrija todas las fugas (consulte la sección REVISAR LAS CONEXIONES DE GAS, página 20). 2. Comuníquese con el servicio de atención al cliente.
Hay humedad/ condensación en las ventanas.	<ol style="list-style-type: none"> 1. No se proporciona suficiente aire de combustión/ventilación. 	<ol style="list-style-type: none"> 1. Consulte los requisitos de AIRE PARA LA COMBUSTIÓN Y VENTILACIÓN, páginas 8–10.
Durante el funcionamiento inicial, hay un poco de humo u olor.	<ol style="list-style-type: none"> 1. Hay residuos del proceso de fabricación presentes. 	<ol style="list-style-type: none"> 1. El problema desaparecerá después de algunas horas de funcionamiento.
El calentador produce un silbido cuando el quemador está encendido.	<ol style="list-style-type: none"> 1. Gire la perilla de control a la posición alta cuando el quemador esté frío. 2. Hay aire en la línea de gas. 3. Los conductos de aire en el calentador están bloqueados. 4. El orificio del quemador está sucio o parcialmente obstruido. 	<ol style="list-style-type: none"> 1. Gire la perilla de control a la posición baja y deje que se caliente durante un minuto. 2. Haga funcionar el quemador hasta que se retire el aire de la línea. Haga que la compañía local de gas propano/gas propano líquido (LP) revise la línea de gas. 3. Provea los espacios libres mínimos para la instalación (Fig. 3, página 12). 4. Limpie el quemador (consulte CUIDADO Y MANTENIMIENTO, páginas 25 y 26) o comuníquese con el servicio de atención al cliente.

AGENCIA DE INSTALACIÓN CALIFICADA

Solo una agencia calificada debe realizar la instalación y el reemplazo de tuberías de gas, equipos o accesorios de utilización de gas, y la reparación y el mantenimiento de equipos. El término "agencia calificada" se refiere a cualquier persona, firma, corporación o compañía que, ya sea en persona o a través de un representante, participe y sea responsable de lo siguiente:

- A. Instalar, probar o reemplazar tuberías de gas; o
- B. Conectar, instalar, probar, reparar o dar mantenimiento a equipos y a.) tiene experiencia en dicho trabajo, b.) está familiarizada con todas las precauciones requeridas y c.) cumple con todos los requisitos de la autoridad competente.

Atención al Cliente

Si no encontró la solución a su problema o tiene una duda sobre un producto, comuníquese con nuestro servicio de atención al cliente escribiendo a: 1-888-534-1578 o support@hhdyn.com.

Lista de piezas

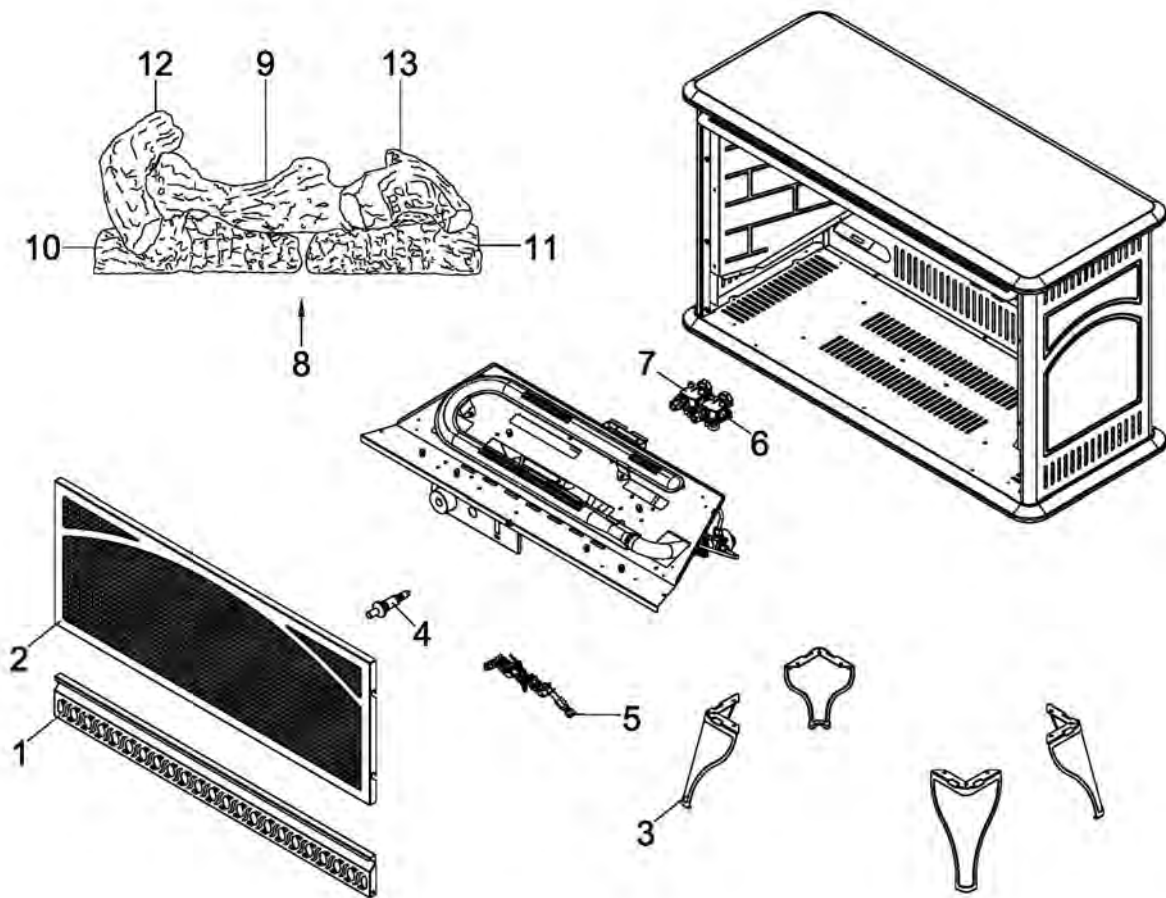

N.º de ELEMENTO	DESCRIPCIÓN	CANT.	ARSTDF26I
1	Rejilla	1	VFS25-007HZ
2	Pantalla	1	VFS25-008HZ
3	Patas de soporte	4	VFS25-014
4	Piezoeléctrico	1	YQ610-2A2/B16
5	Sensor de disminución de oxígeno (oxygen depletion sensor, ODS) de dos combustibles	1	Bn3503e
6	Regulador de GPL (LPG en inglés)	1	7011H-9
7	Regulador de GN (GN en inglés)	1	7011L-4-30
8	Conjunto de leños (completo)	1	VFS25-300B
9	Leño 1	1	VFS25-301
10	Leño 2	1	VFS25-302
11	Leño 3	1	VFS25-303
12	Leño 4	1	VFS25-304
13	Leño 5	1	VFS25-305

Para obtener piezas de repuesto, comuníquese con llamando 1-888-534-1578.

GARANTÍA

CONSERVE ESTA GARANTÍA

Siempre especifique el modelo y los números de serie cuando se comunique con el servicio de atención al cliente.

Nos reservamos el derecho de enmendar estas especificaciones en cualquier momento sin previo aviso. La única garantía aplicable es nuestra garantía estándar por escrito. No ofrecemos ninguna otra garantía, explícita o implícita.

GARANTÍA LIMITADA

CALENTADORES DE AMBIENTE DE GAS, SIN VENTILACIÓN

Garantiza que este producto está libre de defectos en materiales y componentes y mano de obra limitada durante (3) TRES años a partir de la fecha de la primera compra, siempre que el producto haya sido instalado, puesto en funcionamiento y mantenido correctamente de acuerdo con todas las instrucciones correspondientes. Para hacer un reclamo en virtud de esta garantía, debe presentar la factura de venta o el cheque cobrado.

Esta garantía se extiende únicamente al comprador minorista original. Esta garantía cubre el costo de la(s) pieza(s) requerida(s) para devolver este calentador a su funcionamiento adecuado y una asignación para mano de obra cuando sea proporcionada por un Centro de Servicio Autorizado. La(s) pieza(s) de garantía DEBE(N) obtenerse a través de distribuidores autorizados de este producto, que proporcionarán piezas de repuesto originales de fábrica. Si no se utilizan piezas de repuesto originales de fábrica, esta garantía queda anulada. El calentador DEBE ser instalado por un instalador calificado de acuerdo con todos los códigos e instrucciones locales provistos con la unidad.

Esta garantía no se aplica a piezas que no se encuentren en su condición original debido al desgaste normal o a piezas que fallen o se dañen como resultado del uso indebido, accidentes, falta de mantenimiento adecuado o defectos causados por una instalación incorrecta.

Algunos estados no permiten la limitación de la duración de una garantía implícita o la exclusión o limitación de daños incidentales o emergentes, de modo que la anterior limitación sobre garantías implícitas o la exclusión o limitación sobre daños puede que no se aplique a usted.

Siempre asegúrese de especificar el número de modelo y el número de serie al hacer cualquier reclamo. Para su comodidad, use el espacio proporcionado a continuación para anotar esta información.

Cómo encontrar su número de serie:

Puede encontrar su número de serie en las etiquetas en la parte posterior o lateral de su aparato. Tendrá hasta trece caracteres (por ejemplo: FAN2012345678. Tenga a mano su número de serie antes de llamar a servicio al cliente al 1-888-534-1578.

N.º de modelo: _____

N.º de serie: _____

Fecha de compra: _____

Impreso en China

ALLEN + ROTH y el diseño del logotipo son marcas comerciales o marcas registradas de LF, LLC. Todos los derechos reservados.